



GROUPE SEFMAT

RIPACK®

NOTICE UTILISATEUR USER'S GUIDE INSTRUCCIONES DE USO

**ENROULEUR DE TUYAU À GAZ
GAS HOSE REEL WINDER HOSE
CARRETE DE MANGUERA DE GAS**



**LA PROTECTION
PAR EXCELLENCE**

**ENREGISTREZ VOTRE PRODUIT
CONTRAT DE GARANTIE EN LIGNE
RIPACK.COM/ENREGISTRER-UN-PRODUIT**



INSTALLATION.....	3
MISE EN SERVICE.....	5
MAINTENANCE.....	5
ÉCLATÉ ET PIÈCES DE RECHANGE.....	8
GARANTIE.....	10

ATTENTION : Les opérations d'installations doivent être effectuées par du personnel habilités au sein de l'entreprise en suivant les instructions données dans ce manuel.

Au moment de la réception, vérifier l'emballage et vérifier que l'équipement n'a pas été endommagé pendant le transport. Vérifier la bonne réception de l'ensemble des composants et contacter votre distributeur en cas de manque.

L'enrouleur doit être fixé à une paroi rigide à une hauteur minimum de 2,50 m du sol afin d'éviter tout accident pendant l'utilisation. Compte tenu du poids et des dimensions de l'enrouleur, sa mise en place nécessite l'utilisation de machines de manutention. **Dans des cas particuliers il est possible de fixer l'enrouleur au sol ou comme accessoire sur d'autres machines et supports.** Il est possible de fixer le bras guide-tuyau dans trois positions différentes pour faciliter l'usage (voir ill. A-B-C).

Monter l'enrouleur en position fixe ou avec le support pivotant fourni sur des parois rigides et pleines en perçant 4 trous diamètre 10 mm.

ATTENTION ! Le constructeur décline toute responsabilité suite à un montage incorrect ou au non-respect des consignes de sécurité.

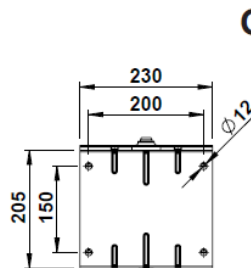
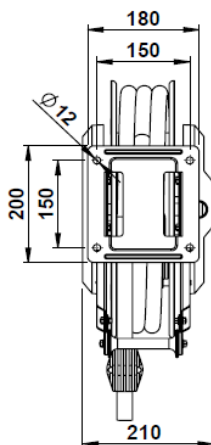
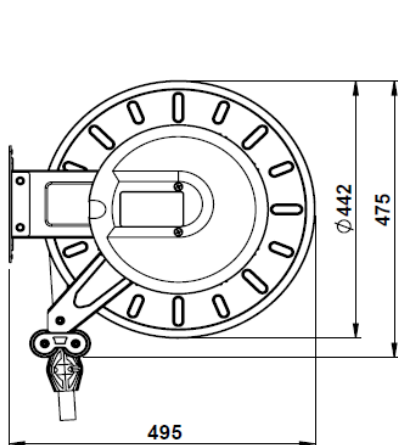
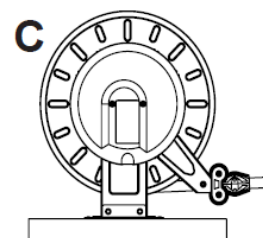
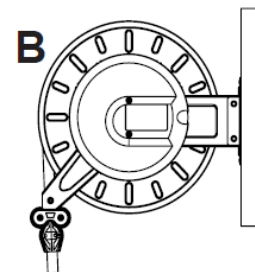
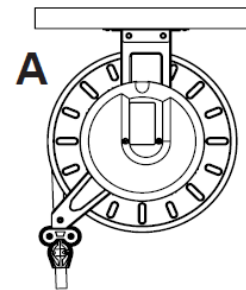

OPTIONAL

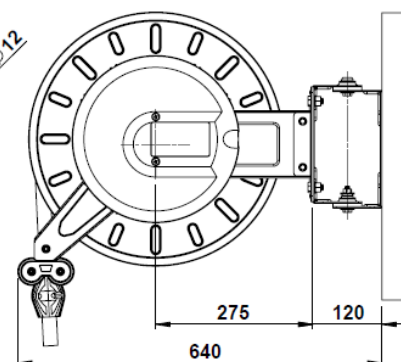

Avant mise en service :

- Vérifier que la pression d'utilisation est inférieure à 4 bars.
- Vérifier la présence et le fonctionnement du détendeur en amont pour éviter les éclatements accidentels de tuyau.
- S'assurer que les opérateurs sont formés à l'utilisation de l'enrouleur.

Avant le premier raccordement, les tuyaux doivent être nettoyés par soufflage. Pour le soufflage, il convient d'utiliser de l'air ou de l'azote. Si de l'azote est utilisé, il doit être évacué sans risque vers l'extérieur.

Votre enrouleur est équipé d'un tuyau 15 mètres répondant à la norme DIN EN 16436-2 permettant l'usage en gaz propane, butane et gaz naturel. Il est équipé de raccords 3/8 G permettant la connexion à notre gamme d'équipements. Enfin, un tuyau d'une longueur de 4 mètres équipé de raccords 3/8 G vous permettra de vous connecter à votre installation (bouteille de gaz ou réseau).

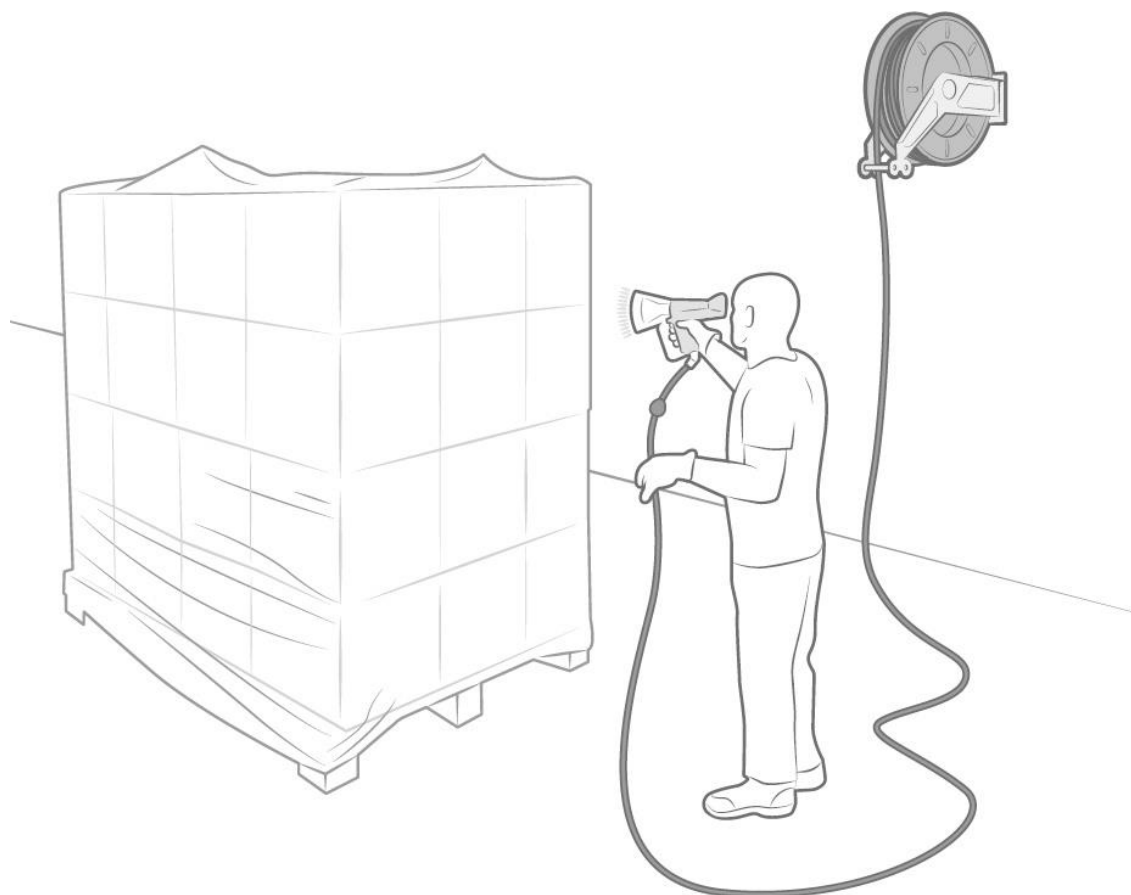

Veillez-vous référer aux **réglementations applicables dans le pays d'utilisation** concernant la conformité et l'emploi des produits et accessoires proposés dans notre gamme Ripack®. L'utilisation des accessoires, connexions et pièces détachées Ripack® sont indispensable au bon fonctionnement et garantie de nos produits ainsi à la sécurité des biens et personnes.



FONCTIONNEMENT DU CLIQUET

Dérouler le tuyau, le cliquet passe sur un secteur denté, générant un bruit caractéristique. Le cliquet d'arrêt fonctionne sur une zone correspondante à 1/3 de tour du tambour.

Dans cette position, on peut lâcher le tuyau, le cliquet est enclenché.

Pour le désenclencher, on tire sur le tuyau jusqu'à son ré-enroulement total. Ne jamais lâcher le tuyau en dehors du secteur denté. Il est important de toujours retenir le tuyau lors de l'enroulement pour éviter d'éventuels accidents corporels ou causer des dégâts à l'appareil connecté ou aux objets environnants. Fermer l'alimentation à la fin du service et quand l'enrouleur n'est pas utilisé plus de 30 minutes.

L'enrouleur ne peut pas être utilisé en atmosphères potentiellement explosives (ATEX).

MAINTENANCE

IMPORTANT : Tout travail d'entretien doit être effectué par des techniciens qualifiés, suivant les instructions données dans ce manuel. S'assurer que le ressort est totalement détendu avant de travailler sur l'enrouleur.

Avant d'effectuer une intervention sur l'enrouleur il faut :

- 1/ fermer l'alimentation du gaz
- 2/ enlever la butée de fin de course et relâcher lentement le tuyau afin de décharger complètement le ressort.
- 3/ Remplacer le tuyau flexible dès qu'il montre des marques d'usure ou de détérioration dues aux différentes conditions d'usage.
- 4/ Contrôler régulièrement que l'enrouleur installé fonctionne correctement et qu'il ne présente pas de fuites de gaz au niveau des raccords et des joints. Remplacer les joints et les pièces défectueuses en cas de fuite.
- 5/ Tous remplacements de pièces de l'enrouleur doit être effectué en utilisant les pièces détachées d'origine. N'hésitez pas à prendre contact avec votre distributeur afin de valider la bonne correspondance des pièces ou demander le retour auprès du fabricant. Après chaque opération d'entretien, fixer de nouveau les équipements de protection.

ATTENTION : Risque d'explosion ! Ne pas lubrifier les joints tournants et les joints pour gaz avec de l'huile et de la graisse. Utiliser seulement du lubrifiant approprié (Homologation BAM).

Lors des opérations de maintenance, ne jamais mettre les mains dans le tambour lorsque le ressort est armé.

Le tuyau doit toujours être remplacé par un tuyau d'origine commandé auprès d'un distributeur agréé.

Pour changer le tuyau, veiller suivre les étapes ci-dessous :

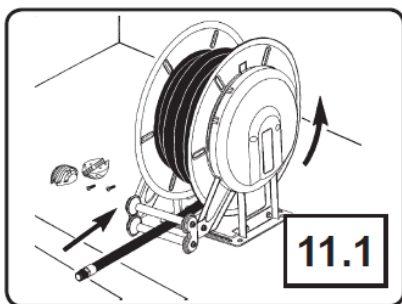

11.1) Enlever la butée d'arrêt et détendre lentement le tuyau jusqu'à la détente complète du ressort.

11.2) Dévisser le raccord tournant.

11.3) Dévisser les vis du moyeu du ressort.

11.4) Enlever le flanc du côté ressort avec une clé de 10 et dérouler complètement le tuyau du tambour.

11.5) Extraire le tambour, dévisser la jonction intérieure avec la clé appropriée et monter le nouveau tuyau.

11.6) Remonter l'enrouleur suivant les opérations inverses. Graisser éventuellement les supports et le cliquet.

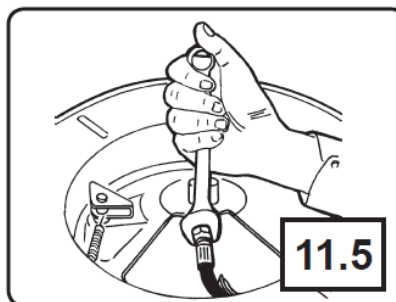
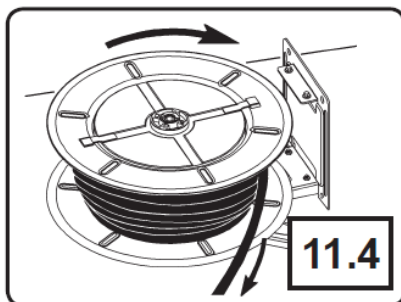
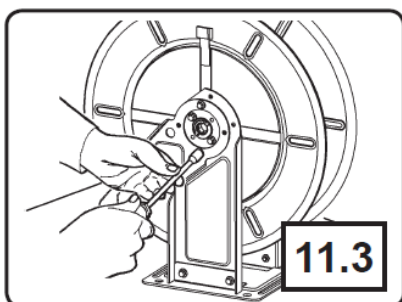
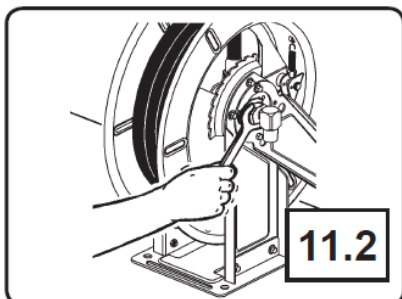

11.7) Procéder comme au point 7.2 en tournant le tambour manuellement pour enrouler complètement le tuyau. 7.3 Prendre l'extrémité du tuyau et tourner pour 9 tours le tambour dans le sens opposé pour précharger le ressort. Insérer de nouveau l'extrémité du tuyau dans les rouleaux de guidage. 7.4 Monter la butée d'arrêt à la distance souhaitée.

Dérouler et enrouler complètement le tuyau pour vérifier le bon fonctionnement.

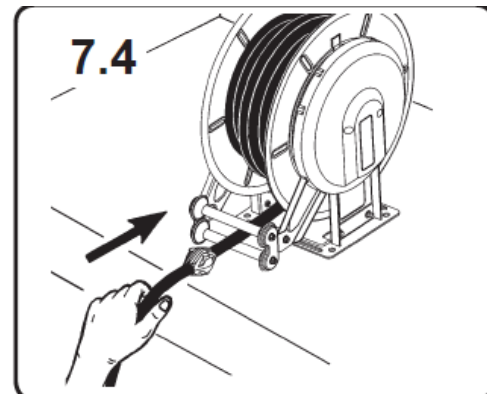
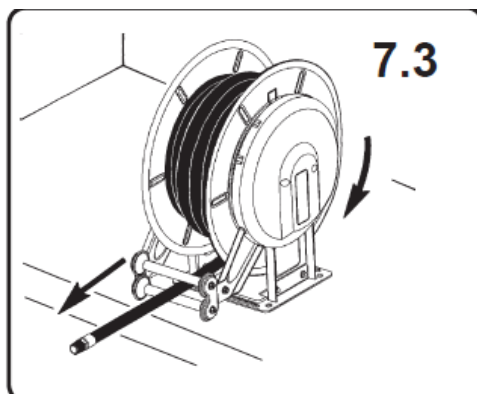
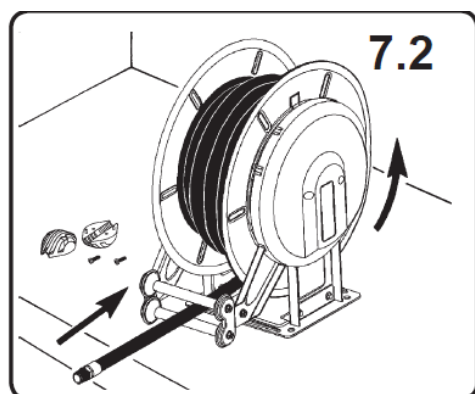

Le ressort qui permet le retour du tuyau se trouve à l'intérieur d'un boîtier logé dans le tambour.

ATTENTION ! Le démontage du ressort doit être effectué par des techniciens qualifiés, suivant les instructions données dans ce manuel. Manipuler les ressorts avec attention.

12.1) S'assurer que le système d'enroulement soit complètement déchargé et que le tambour soit libre (voir point 11.1).

12.2) Dévisser le raccord tournant.

12.3) Dévisser les 2 vis du moyeu du ressort avec une clé de 10 (voir point 11.3).

12.4) Démontez le flanc du côté du ressort avec une clé de 10 et extraire le tambour.

12.5) Extraire le moyeu du boîtier de ressort.

12.6) Soulever les clavettes sur le tambour avec un tournevis et tourner le boîtier de ressort pour le dégager du tambour.

12.7) Renverser le tambour et extraire le boîtier de ressort en faisant attention à ne pas faire sortir le ressort.

12.8) Introduire et accrocher le moyeu dans le nouveau boîtier de ressort. Graisser le ressort et le moyeu.

12.9) Mettre le tambour debout et insérer le nouveau boîtier de ressort avec le meilleur soin. Bloquer les clavettes.

12.10) Monter toutes les pièces et procéder comme au point 7.2 du chapitre «Montage du tuyau».

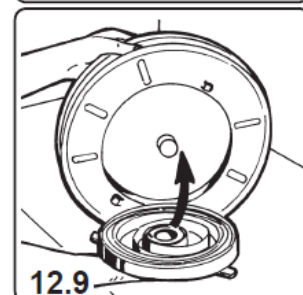
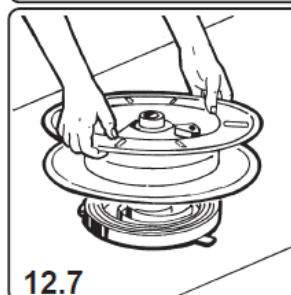
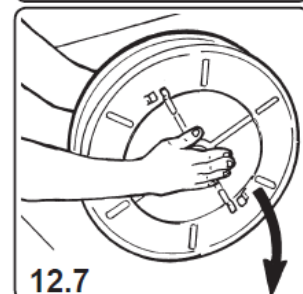
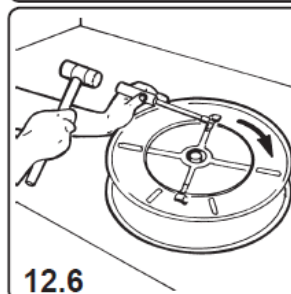
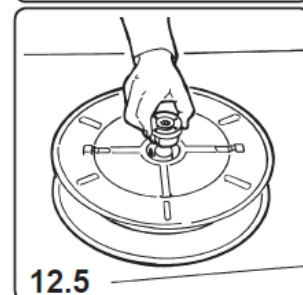
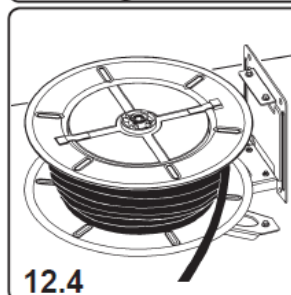
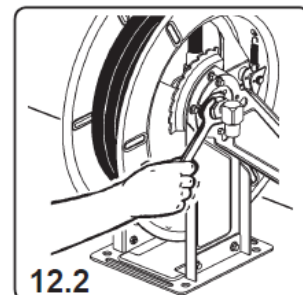
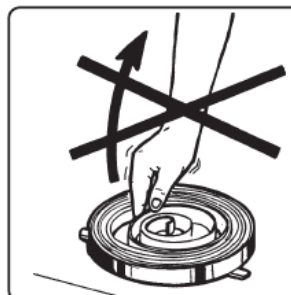

ÉCLATÉ ET PIÈCES DE RECHANGE

FRANÇAIS

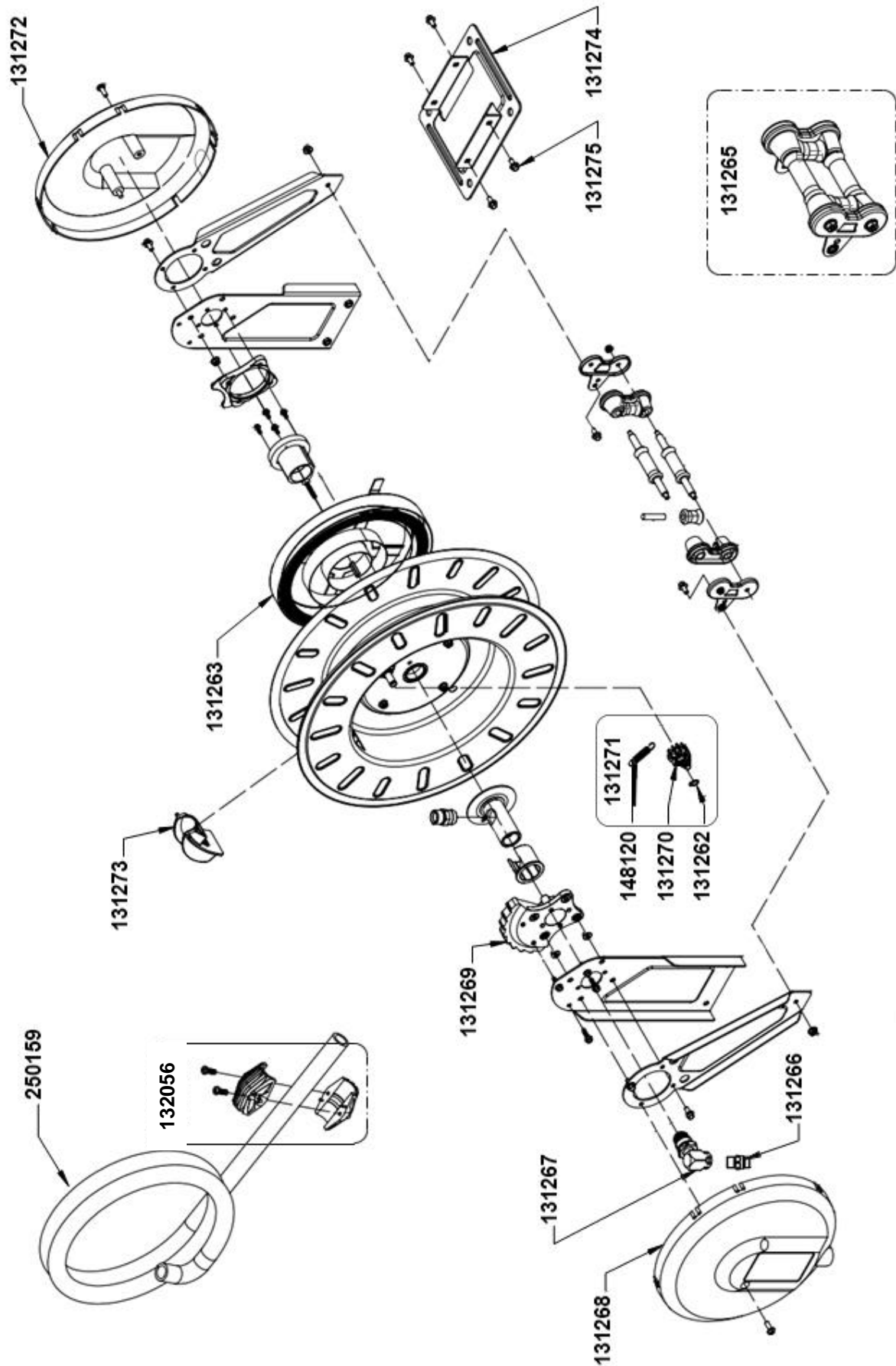

RÉFÉRENCE ARTICLE	DÉSIGNATION
131262	Circlips A10
131263	Ressort 25 M air 18 bar
132056	Butée de fin de course
131265	Ensemble guide tuyau 4 rouleaux
131266	Mamelon double gauche 3/8''
131267	Raccord tournant D.16 propane/méthane - F.3/8'' G. gauche
131268	Couvercle en plastique flanc raccord
131269	Couronne dentée en plastique Ø32
131270	Cliquet en plastique
131271	Kit pièces de rechange cliquet en plastique
131272	Couvercle en plastique flanc ressort
131273	Courbe basse plastique guide tuyau
131274	Plaque de base
131275	Vis TE FR M 6x12
131276	Ressort de rappel cliquet
250160	Tuyau 1.5 m Ø int. 6, équipé raccords 3/8G (A -B) UL
250159	Tuyau 15 m Ø int. 6 équipé raccords 3/8G UL
251019	Tuyau 4 m Ø int. 6, équipé raccords 3/8G UL

Votre ENROULEUR a subi de nombreux tests et contrôles en cours de fabrication.

Chaque composant répond à un cahier des charges exigeant qui garantit performance et adaptabilité.

Pour toute maintenance et remplacement de pièces, le réseau SEFMAT vous garantit la fourniture de pièces détachées conformes au cahier des charges SEFMAT, gage de qualité et de sécurité.

GARANTIE SEFMAT :

GARANTIE DE BON FONCTIONNEMENT de 12 mois aux conditions :

- que l'appareil ait été utilisé conformément à la notice d'utilisation ;
- qu'il n'ait pas subi d'autres démontages que ceux prévus dans la notice ;
- que la géométrie de l'appareil soit intacte (exemple : pas de déformation des flancs et de la structure : bras et potence, etc...).

Cette garantie ne s'applique pas aux pièces d'usure ci-dessous :

- tuyau
- cliquet
- ressort de cliquet

Toute pièce de remplacement doit être d'origine SEFMAT. Le fabricant décline toute responsabilité et toute demande de recours en cas de non-respect des consignes et dispositions précédentes.

La société SEFMAT ne peut être tenue pour responsable des accidents causés aux personnes et aux biens par une mauvaise utilisation ou une utilisation non spécifiquement prévue dans la notice. En cas de contestation, les tribunaux de Bordeaux-France seront seuls compétents. Aucun autre lieu de juridiction n'est accepté.

L'utilisation ou la revente de l'ENROULEUR implique l'acceptation totale des conditions ci-dessus.

**EN CAS D'APPEL DE GARANTIE, VEUILLEZ JOINDRE LE DOUBLE DE
FACTURE DE VOTRE FOURNISSEUR.**



GROUPE SEFMAT

RIPACK®



USER'S GUIDE

GAS HOSE REEL WINDER



**YOUR PROTECTION
BY EXCELLENCE**

REGISTER YOUR PRODUCT
ONLINE WARRANTY CONTRACT
WWW.RIPACK.COM/EN/REGISTER-A-PRODUCT/



INSTALLATION.....	14
OPERATION.....	16
MAINTENANCE.....	16
EXPLODED VIEW & REPLACEMENT PARTS....	19
WARRANTY.....	21

IMPORTANT! Any installation operation shall be carried out by a suitably trained staff, following carefully the information given in this manual.

Check the packaging at the reception of the goods and verify that the device has not been damaged during transport or storage operations. Make sure you receive all the components. Ask the manufacturer for any possible missing component.

The hose reel has to be wall mounted at a minimum height of the floor of 2.50 m in order to prevent accidents during work operations. Considering the hose reel weight and dimensions, its movement requires the use of lifter devices. In particular cases it is possible to mount it on the floor or on other machines as accessory, only if complete with a fixed support. The hose-guide arms can be fixed in three different positions according to the hose reel installation (see pictures A-B-C).

Mount the hose reel in fixed position or with revolving stand on stiff and consistent walls using 4 dowels of 10 mm diameter.

WARNING! The manufacturer declines any responsibility for injuries to people or damages to things caused by a wrong assembly of the hose reel.

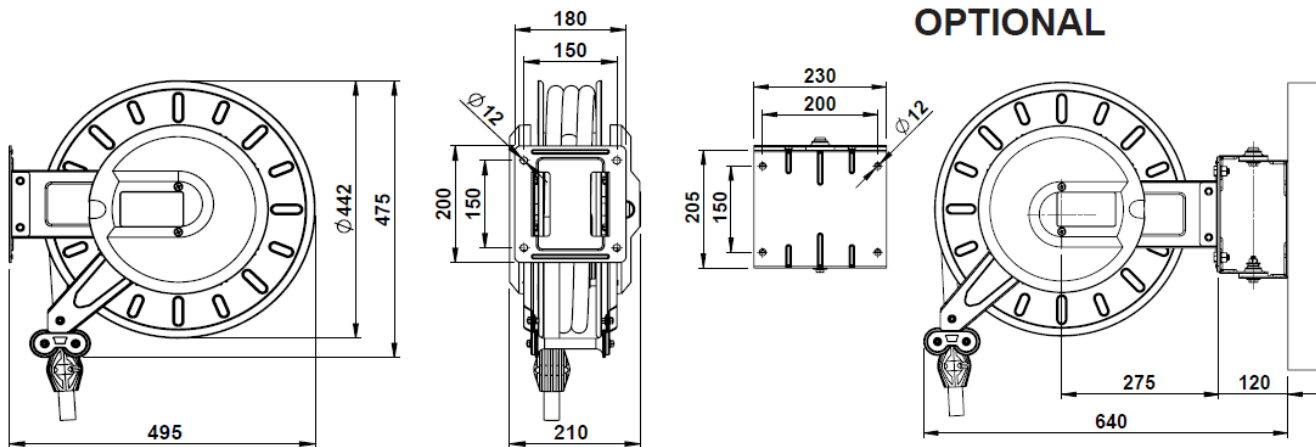
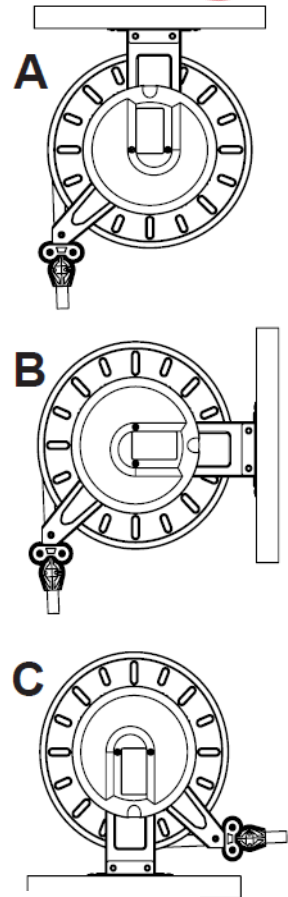

Before putting into operation:

- Check that the operating pressure is less than 4 bar.
- Check the presence and operation of the pressure regulator to avoid accidental hose bursts.
- Make sure that the operators are trained to use the reel.

Before the first connection, the hoses must be cleaned by blowing. Air or nitrogen should be used for blowing. If nitrogen is used, it must be vented safely to the outside.

Your hose reel is equipped with a 15-meter hose that complies with the DIN EN 16436-2 standard allowing the use of propane, butane and natural gas. It is equipped with 3/8 G fittings for connection to our range of equipment. Finally, a 4-meter-long hose equipped with 3/8 G fittings will allow you to connect to your installation (gas bottle or network).

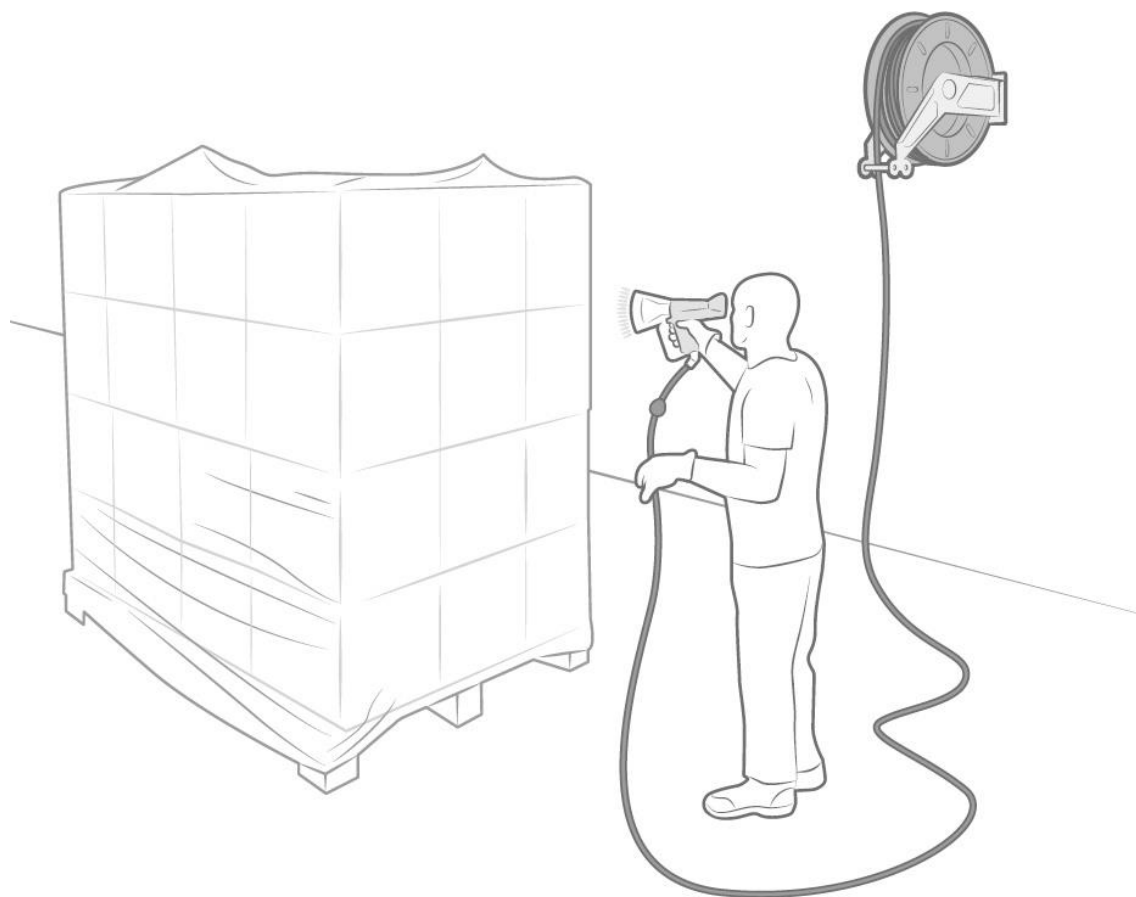

Please refer to the **regulations applicable in the country of use** concerning the conformity and use of the products and accessories offered in our Ripack® range. The use of Ripack® accessories, connections and spare parts is essential for the correct operation and guarantee of our products and for the safety of people and property.

OPERATION OF THE RATCHET

Unwind the hose, the pawl passes over a toothed sector, generating a characteristic noise. The stop pawl operates on an area corresponding to 1/3 of a turn of the drum.

In this position, the hose can be released, the pawl is engaged.

To disengage it, pull the hose until it is completely rewound. Never let go of the hose outside the toothed area. It is important to always hold the hose when rewinding to avoid possible injury or damage to the connected device or surrounding objects.

Turn off the power supply at the end of the service and when the reel is not used for more than 30 minutes. The reel cannot be used in potentially explosive atmospheres (ATEX).

MAINTENANCE

IMPORTANT: Any maintenance operation shall be carried out by a suitably trained staff, following carefully the information given in this manual. Ensure that there is no tension in the spring before starting any operations inside the hose reel.

Before starting any operation in the reel:

- 1/ turn off the supply of gas.
- 2/ take out the hose stop and release slowly the hose so that the spring is fully unloaded.
- 3/ Replace the flexible hose as soon as it shows any sign of wear and tear or of deterioration due to the different conditions of the labor environment.
- 4/ Check periodically the correct operation of the hose reel and the absence of any gas losses from the couplers and the swivel joints. Replace the seal inside the revolving joint in case of losses due to wear and tear.
- 5/ Any replacement of hose reel parts has to be done using original spare parts. We advise you to contact the manufacturer for any possible anomaly and before replacing any part. After every maintenance operation, put again the eventual supports.

ATTENTION : Risk of explosion! Do not lubricate the swivel joints and the seals for Gas with oil and grease. Use lubricant (BAM) approved only.

During maintenance operations, never put your hands in the drum when the spring is loaded.

The hose must always be replaced with an original hose ordered from an authorized distributor.

To change the hose, please follow the steps below:

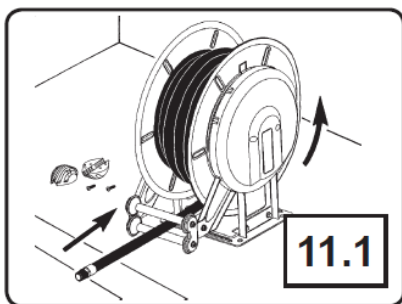

11.1) Remove the hose rubber stopper and release the hose slowly until the spring is completely unloaded.

11.2) Loosen the swivel joint.

11.3) Loosen the screws of the spring linkage shaft.

11.4) Disassemble the opening on the spring side and unwind completely the hose from the drum.

11.5) Take out the drum, unscrew the internal fitting with the suitable wrench and mount the new hose.

11.6) Assemble again the hose reel, by following the above steps in reverse order. If that is the case, grease the supports and the ratchet hook.

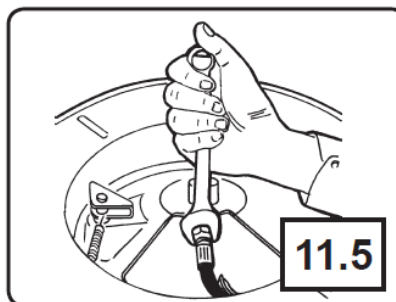
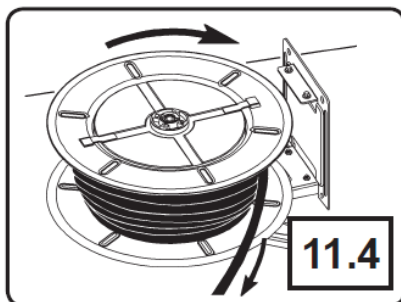
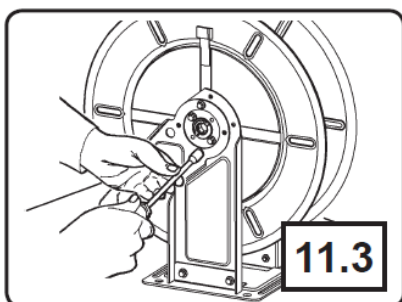
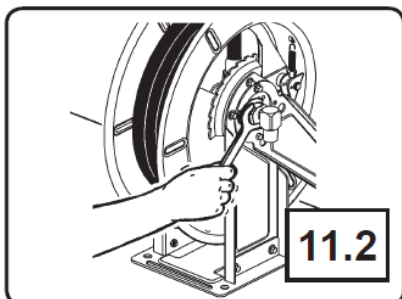

11.7) Go on as indicated at point 7.2 by rotate manually the drum in order to rewind completely the hose.
 7.3) Hold the hose-end and rotate the drum 9 turns in the opposite direction to pre-load the spring. Insert again the hose-end between the guide rollers. 7.4) Put the hose rubber stopper at the desired length.

Unwind the hose and rewind it completely, to check if the hose reel works properly.

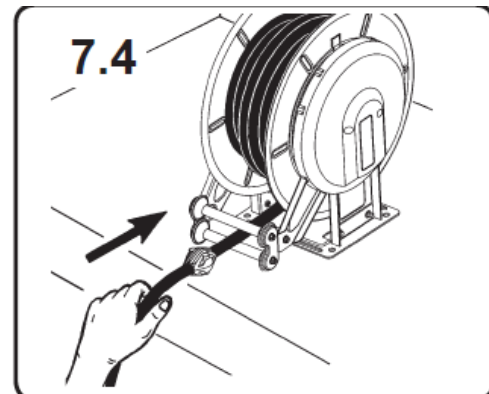
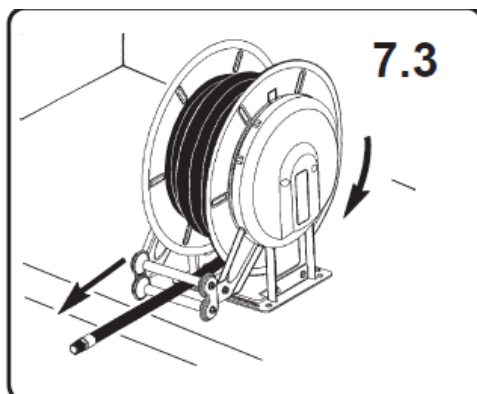
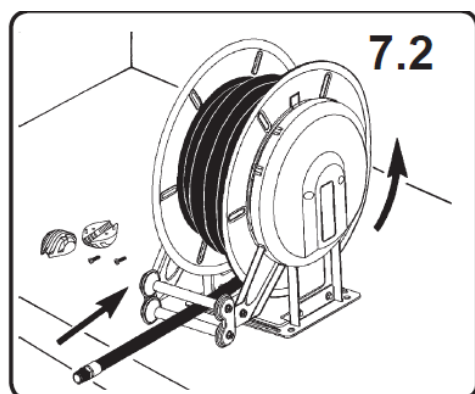

REPLACEMENT OF THE SPRING

ENGLISH

The spring which allows to rewind the hose is placed inside a proper housing center which is joint to the drum.

WARNING! The disassembly of the spring is only permitted to the staff authorized and suitably trained by the manufacturer. Handle with the greatest care the spring.

12.1) Make sure that the rewinding system is totally unloaded and that the drum is free (see point 11.1)

12.2) Loosen the swivel joint.

12.3) Loosen the two screws of the spring linkage shaft by a 10 mm wrench (see point 11.3).

12.4) 12.4) Disassemble the opening on the spring side by a 10 mm wrench and take out the drum.

12.5) Take out the shaft from the spring housing.

12.6) Lift the tangs on the drum by a screwdriver and rotate the spring housing center in order to release it from the drum.

12.7) Turn upside down the drum and take out the spring housing center paying the greatest care so that the spring does not go out of it.

12.8) Insert and hook the shaft into the new spring housing center. Lubricate the spring and the shaft.

12.9) Put the drum straight and place the new spring housing center with the utmost care. Block the tangs.

12.10) Assemble all the parts and go on as indicated at point 7.2 of the chapter «Mounting of the hose»

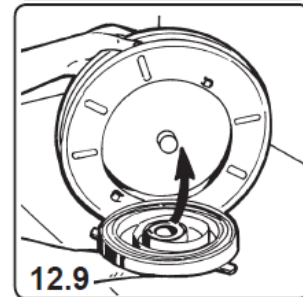
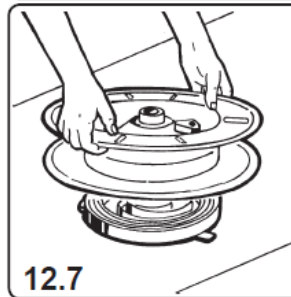
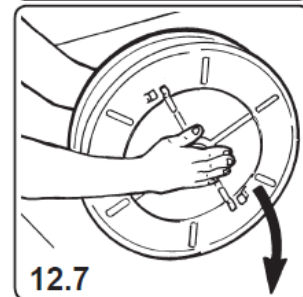
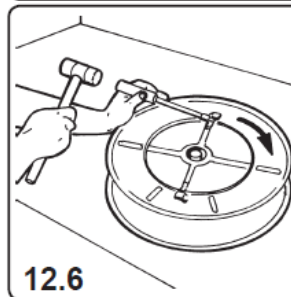
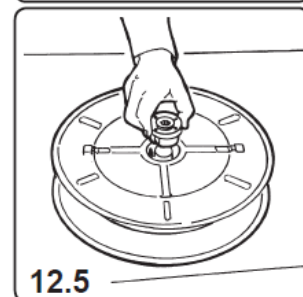
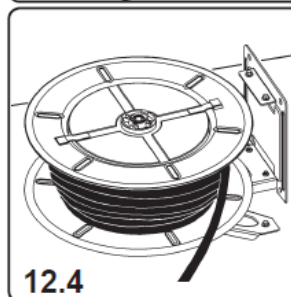
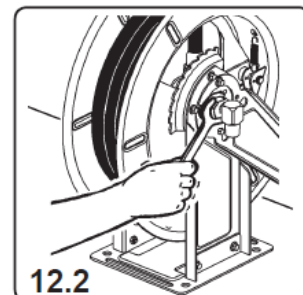
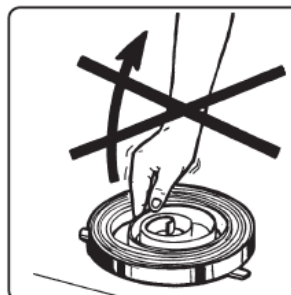

EXPLODED VIEW AND REPLACEMENT PARTS

ENGLISH

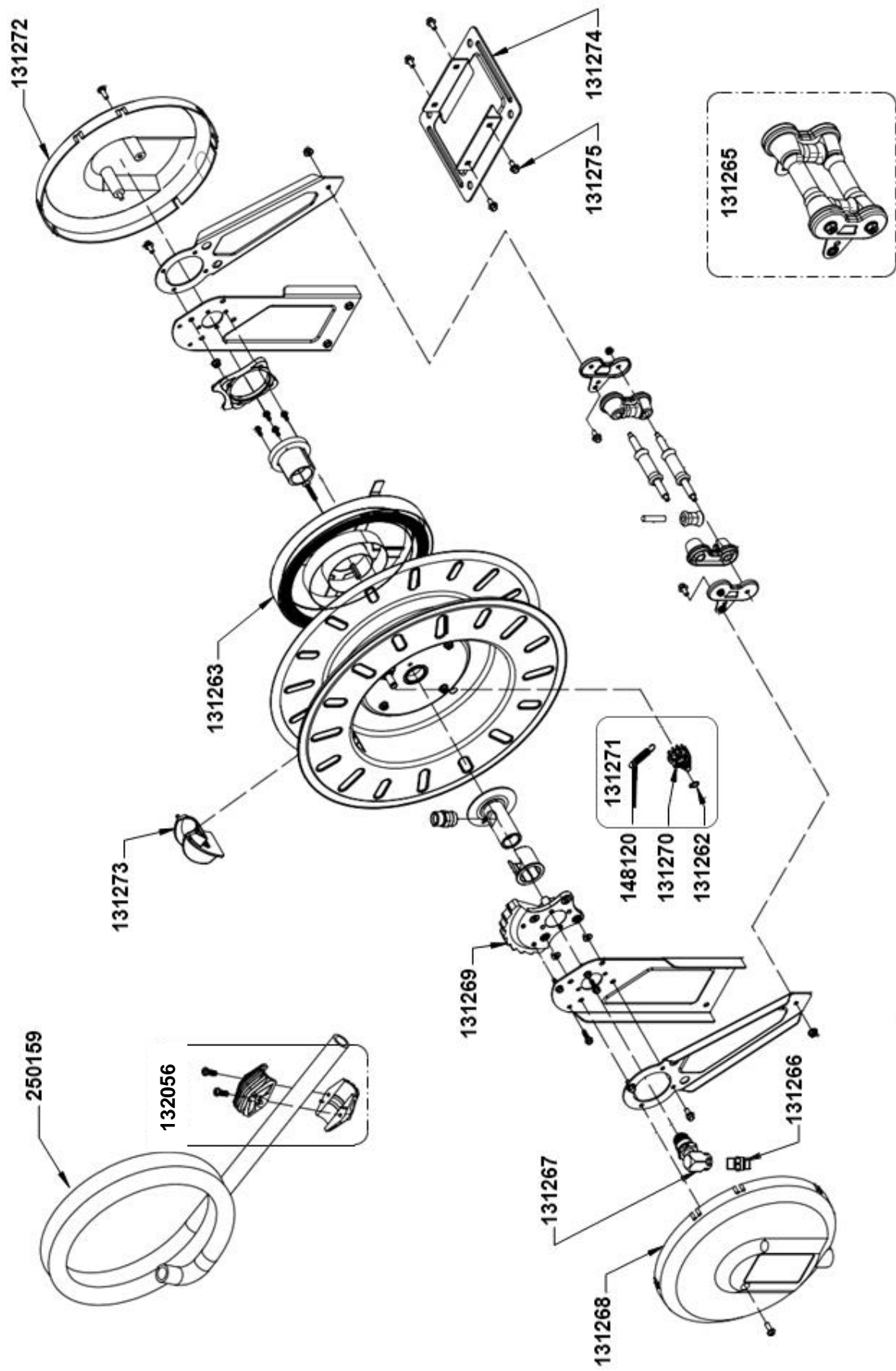

ARTICLE CODE	DESCRIPTION
131262	Seeger D.10
131263	Spring 25m 18 bar
132056	Hose stopper D.14 (5/16")
131265	4 rollers support
131266	Double screw left 3/8" G
131267	Swivel joint
131268	Cover swivel side
131269	Ratchet plate wheel D.32
131270	Ratchet hook
131271	Ratchet hook kit
131272	Cover spring side
131273	Hose guide curve D.<20
131274	Plate mod. V
131275	Screw TE M 6x12
131276	Spring for hook
250160	Hose 1.5 M with connections 3/8L (int.Ø 6) (A - B) UL
250159	Rubber Hose, 15 m with connections 3/8L (int Ø 6) UL
251019	Rubber Hose 4 m with connections 3/8L (int Ø 6) UL

Your HOSE WINDER has been manufactured with the greatest care using quality materials. Numerous tests and inspections were carried out during production.

Every component meets the requirements of strict specifications in order to guarantee performance and adaptability.

For all maintenance work and spare parts, your RIPACK dealer ensures the supply of spare parts in accordance with the RIPACK requirements, guarantee of quality and of safety.

RIPACK WARRANTY:

WARRANTY OF OPERATION for one year under the following conditions :

- that the appliance has been used in compliance with the user's guide;
- that the appliance has not been disassembled except for the procedures described in the user's guide;
- that the appliance is physically intact (for example: flanges, arm and support, etc.).

This warranty does not apply to the following replacement parts:

- Hose,
- Ratchet,
- Pawl spring

Replacement parts must be original RIPACK spare parts. The manufacturer shall not be held responsible and shall not be liable for any claims if the warnings and instructions are not respected.

The company SEFMAT shall not be held responsible for accidents involving persons or goods which arise from the incorrect use of the appliance or from using it for an application which is not specifically mentioned in the user's guide. All disputes shall be governed by the courts of Bordeaux - France. No other place of jurisdiction shall be accepted.

The use and the resale of the HOSE WINDER imply the acceptance of the terms and conditions.

**IN THE EVENT OF A WARRANTY CLAIM, PLEASE ATTACH A COPY OF YOUR
SUPPLIER'S INVOICE.**



GROUPE SEFMAT

RIPACK®

ESPAÑOL

INSTRUCCIONES DE USO

CARRETE DE MANGUERA DE GAS



**LA PROTECCIÓN
POR EXCELENCIA**

REGISTRE SU PRODUCTO
CONTRATO DE GARANTÍA EN LÍNEA
WWW.RIPACK.COM/REGISTRAR-UN-PRODUCTO



INSTALACIÓN.....	25
PUESTA EN MARCHA.....	27
MANTENIMIENTO.....	27
VISTA DESPIEZADA Y LISTA DE PIEZAS.....	30
GARANTÍA.....	10

ATENCIÓN: Las operaciones de instalación deben ser realizadas por personal autorizado de la empresa, siguiendo las instrucciones de este manual.

Al recibirlo, compruebe el embalaje y asegúrese de que el equipo no ha sufrido daños durante el transporte. Compruebe que ha recibido todos los componentes y póngase en contacto con su distribuidor si falta alguno.

El carrete debe fijarse a una pared rígida a una altura mínima de 2,50 m del suelo para evitar accidentes durante su uso. Debido al peso y al tamaño del carrete, la instalación requiere el uso de equipos de manipulación. **En casos especiales es posible fijar el carrete al suelo o como accesorio a otras máquinas y soportes.** El brazo guía de la manguera puede fijarse en tres posiciones diferentes para facilitar su uso (véase la Fig. A-B-C).

Monte el carrete en posición fija o con el soporte giratorio suministrado en paredes rígidas y sólidas perforando 4 agujeros de 10 mm de diámetro.

¡ATENCIÓN! : El fabricante no asume ninguna responsabilidad por una instalación incorrecta o por el incumplimiento de las instrucciones de seguridad.

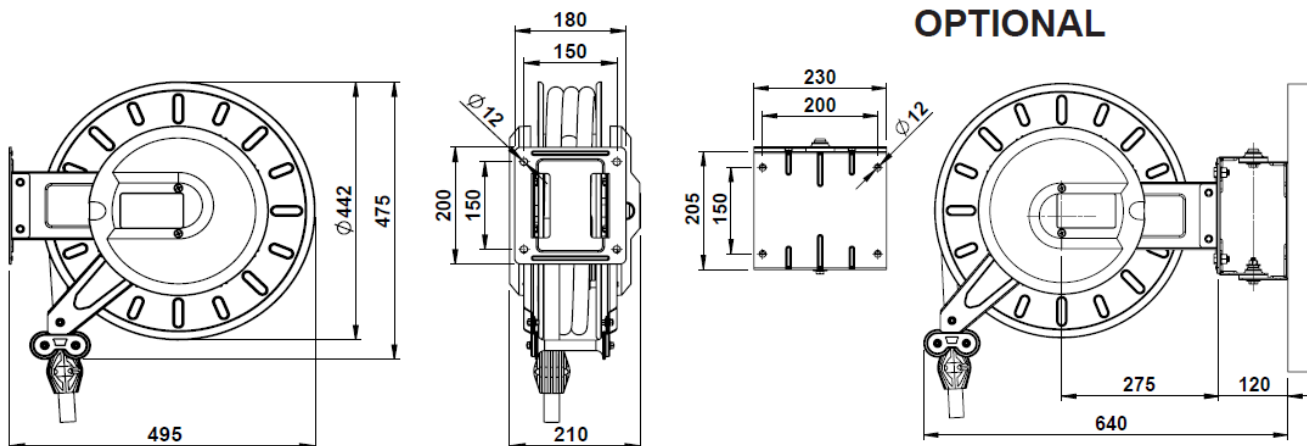
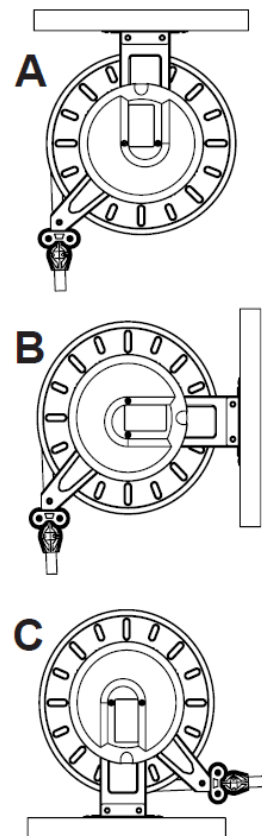

Antes de la puesta en marcha:

- Compruebe que la presión de funcionamiento es inferior a 4 bares.
- Compruebe la presencia y el funcionamiento del regulador de presión antes del montaje para evitar la rotura accidental de la manguera.
- Asegúrese de que los operadores están formados en el uso del carrete.

Antes de la primera conexión, las mangueras deben limpiarse mediante soplado. Para el soplado debe utilizarse aire o nitrógeno. Si se utiliza nitrógeno, debe purgarse de forma segura al exterior.

Su carrete de manguera está equipado con una manguera de 15 metros que cumple la norma DIN EN 16436-2 para su uso con propano, butano y gas natural. Está equipado con racores 3/8 G para su conexión a nuestra gama de equipos. Por último, una manguera de 4 metros de longitud con racores 3/8 G le permitirá conectarse a su instalación (botella de gas o red).

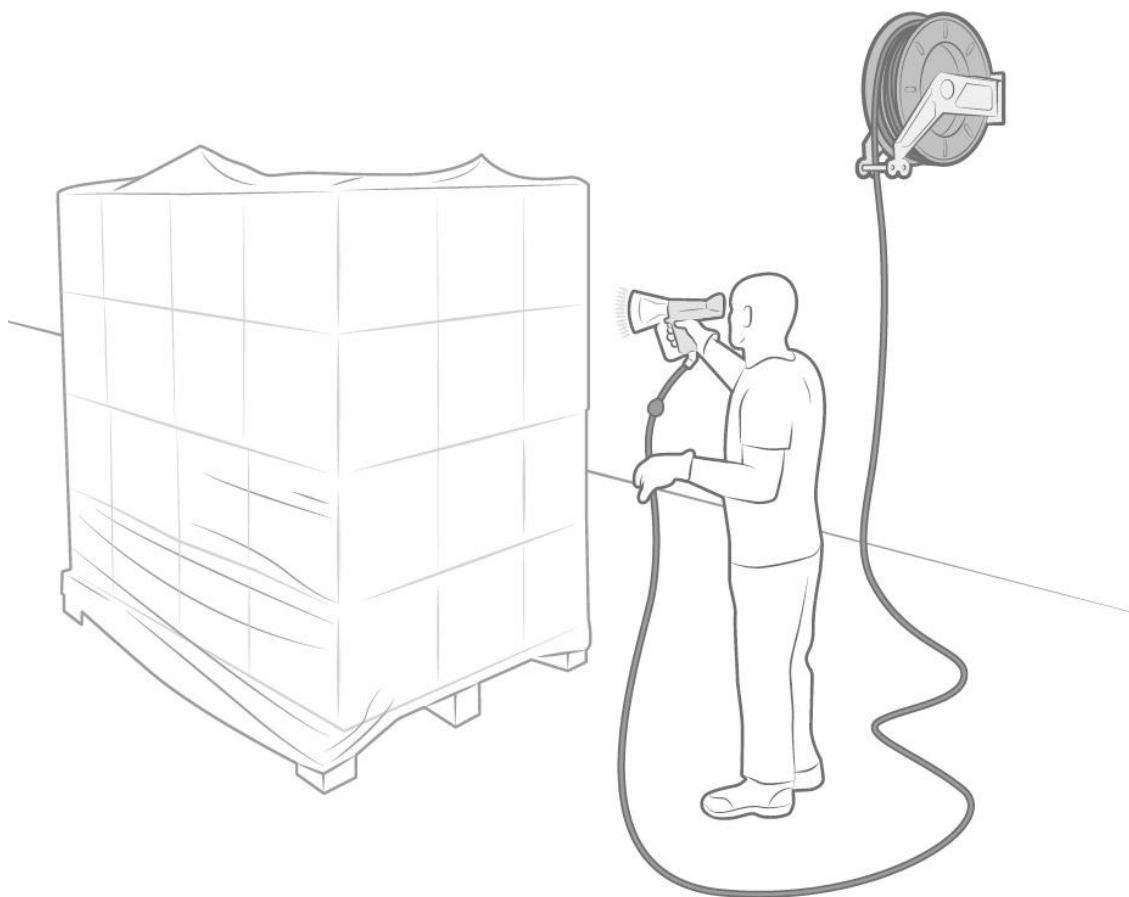

Consulte **la normativa aplicable en el país de utilización** relativa a la conformidad y el uso de los productos y accesorios propuestos en nuestra gama Ripack®. La utilización de los accesorios, conexiones y piezas de recambio Ripack® es indispensable para el buen funcionamiento y la garantía de nuestros productos, así como para la seguridad de las personas y de los bienes.

FUNCIONAMIENTO DEL TRINQUETE

Al desenrollar la manguera, el trinquete pasa sobre un sector dentado, generando un ruido característico. El trinquete de tope actúa en una zona correspondiente a 1/3 de vuelta del tambor.

En esta posición, la manguera puede ser liberada, el trinquete está enganchado.

Para desengancharlo, tire de la manguera hasta que esté completamente enrollada. Nunca suelte la manguera fuera de la zona dentada. Es importante sujetar siempre la manguera al rebobinarla para evitar posibles lesiones personales o daños al aparato conectado o a los objetos circundantes.

MANTENIMIENTO

IMPORTANTE: Todos los trabajos de mantenimiento deben ser realizados por técnicos cualificados, siguiendo las instrucciones de este manual. Asegúrese de que el muelle está totalmente liberado antes de trabajar en el carrete.

Antes de realizar cualquier trabajo en el carrete debe :

1. Cerrar el suministro de gas
2. Retire el tope final y suelte lentamente la manguera para descargar completamente el muelle.
3. Sustituya la manguera en cuanto muestre signos de desgaste o deterioro debido a las distintas condiciones de uso.
4. Compruebe regularmente que el carrete de manguera instalado funciona correctamente y que no hay fugas de gas en las conexiones y juntas. Sustituir las juntas y las piezas defectuosas en caso de fuga.
5. Cualquier sustitución de las piezas del carrete debe realizarse con piezas de recambio originales. No dude en ponerse en contacto con su distribuidor para validar la correcta correspondencia de las piezas o solicitar la devolución al fabricante. Después de cada operación de mantenimiento, vuelva a colocar el equipo de protección.

PRECAUCIÓN: ¡Riesgo de explosión! No lubrique las juntas rotativas y los sellos de gas con aceite y grasa. Utilizar únicamente un lubricante adecuado (homologación BAM).

Durante el mantenimiento, no introduzca nunca las manos en el tambor cuando el muelle esté cargado.

La manguera debe sustituirse siempre por una manguera original pedida a un distribuidor autorizado.

Para cambiar la manguera, siga los siguientes pasos:

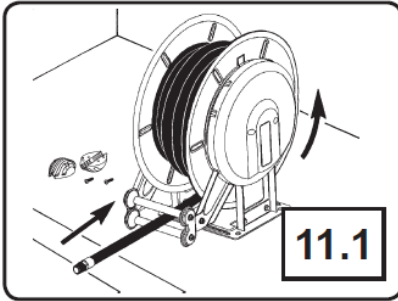

11.1) Retire el tope y suelte lentamente la manguera hasta que el muelle se libere por completo.

11.2) Desenrosque el racor giratorio.

11.3) Desenrosque los tornillos del buje del muelle.

11.4) Retire la chapa del lado del muelle con una llave de 10 mm y desenrolle completamente la manguera del tambor.

11.5) Retire el tambor, desenrosque la junta interior con la llave correspondiente y coloque la nueva manguera.

11.6) Vuelva a montar el carrete siguiendo el procedimiento inverso. Engrasar los soportes y el trinquete si es necesario.

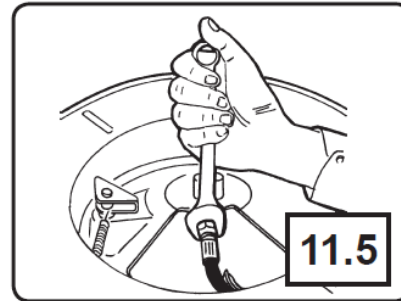
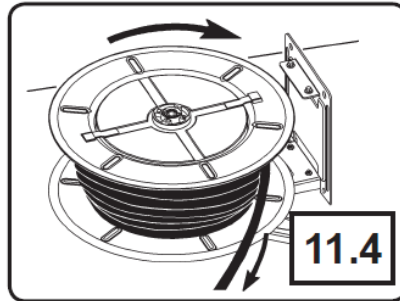
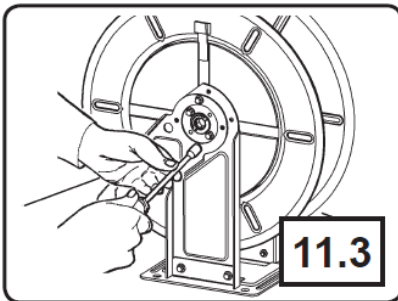
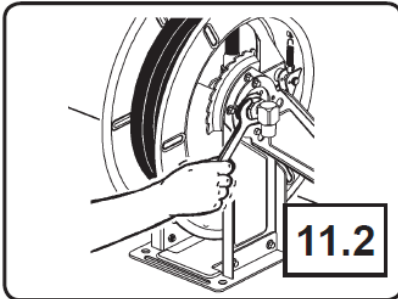

11.7) Proceda como en el punto 7.2 girando el tambor manualmente para enrollar completamente la manguera. 7.3 Tome el extremo de la manguera y gire el tambor en sentido contrario de 9 vueltas para precargar el muelle. Vuelva a introducir el extremo de la manguera en los rodillos guía. 7.4 Coloque el tope a la distancia deseada.

Desenrolle y rebobine completamente la manguera para comprobar que funciona correctamente.

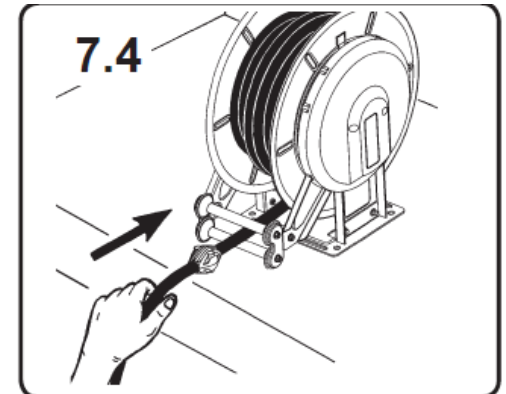
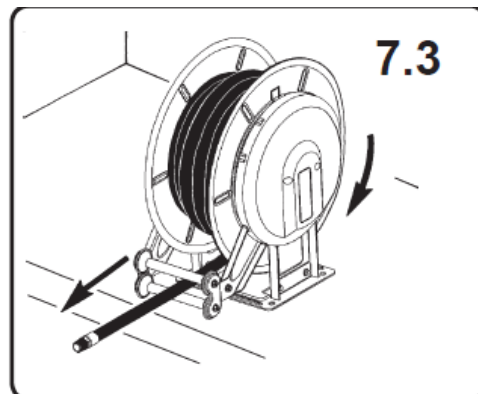
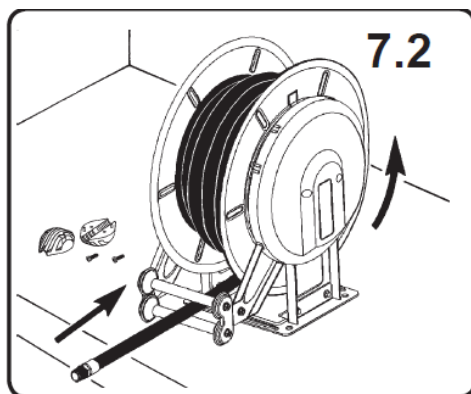

El muelle que permite el retorno de la manguera se encuentra dentro de una carcasa en el interior del tambor.

ADVERTENCIA: El desmontaje del muelle debe ser realizado por técnicos cualificados, siguiendo las instrucciones de este manual. Manipule los muelles con cuidado.

12.1) Asegúrese de que el sistema de enrollado está completamente descargado y que el tambor está libre (véase el punto 11.1).

12.2) Desenrosque el racor giratorio.

12.3) Desenrosque los 2 tornillos del buje del muelle con una llave de 10 mm (véase el punto 11.3).

12.4) Retire la chapa del lado del muelle con una llave de 10 mm y saque el tambor.

12.5) Saque el buje del alojamiento del muelle.

12.6) Levante las llaves del tambor con un destornillador y gire el alojamiento del muelle para liberarlo del tambor.

12.7) Gire el tambor y retire el alojamiento del muelle, teniendo cuidado de no tirar del muelle.

12.8) Introduzca y enganche el buje en el nuevo alojamiento del muelle. Engrasar el muelle y el buje.

12.9) Ponga el tambor en posición vertical e introduzca el nuevo alojamiento del muelle con el máximo cuidado. Cierre las llaves.

12.10) Monte todas las piezas y proceda como se describe en el punto 7.2 del capítulo «Montaje de la manguera».

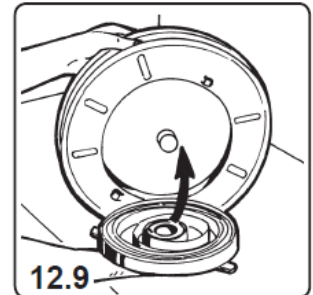
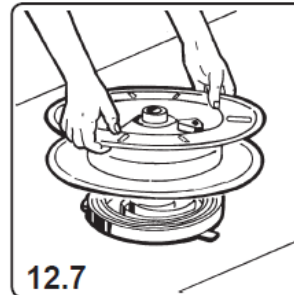
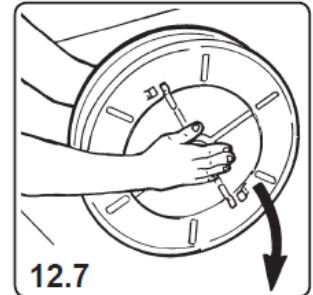
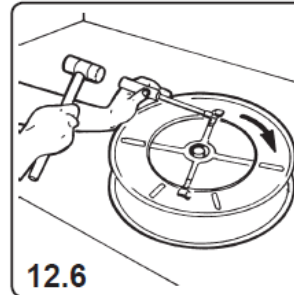
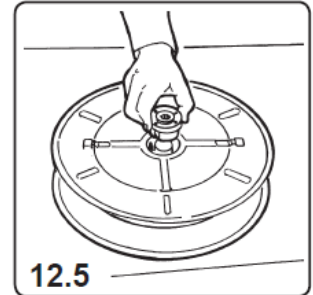
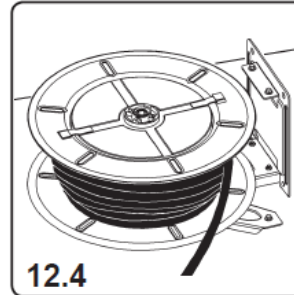
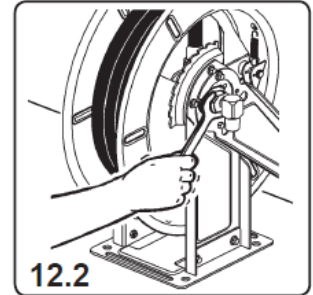
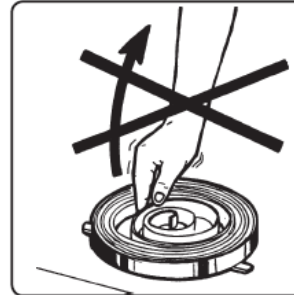

VISTA DESPIEZADA Y LISTA DE PIEZAS

ESPAÑOL

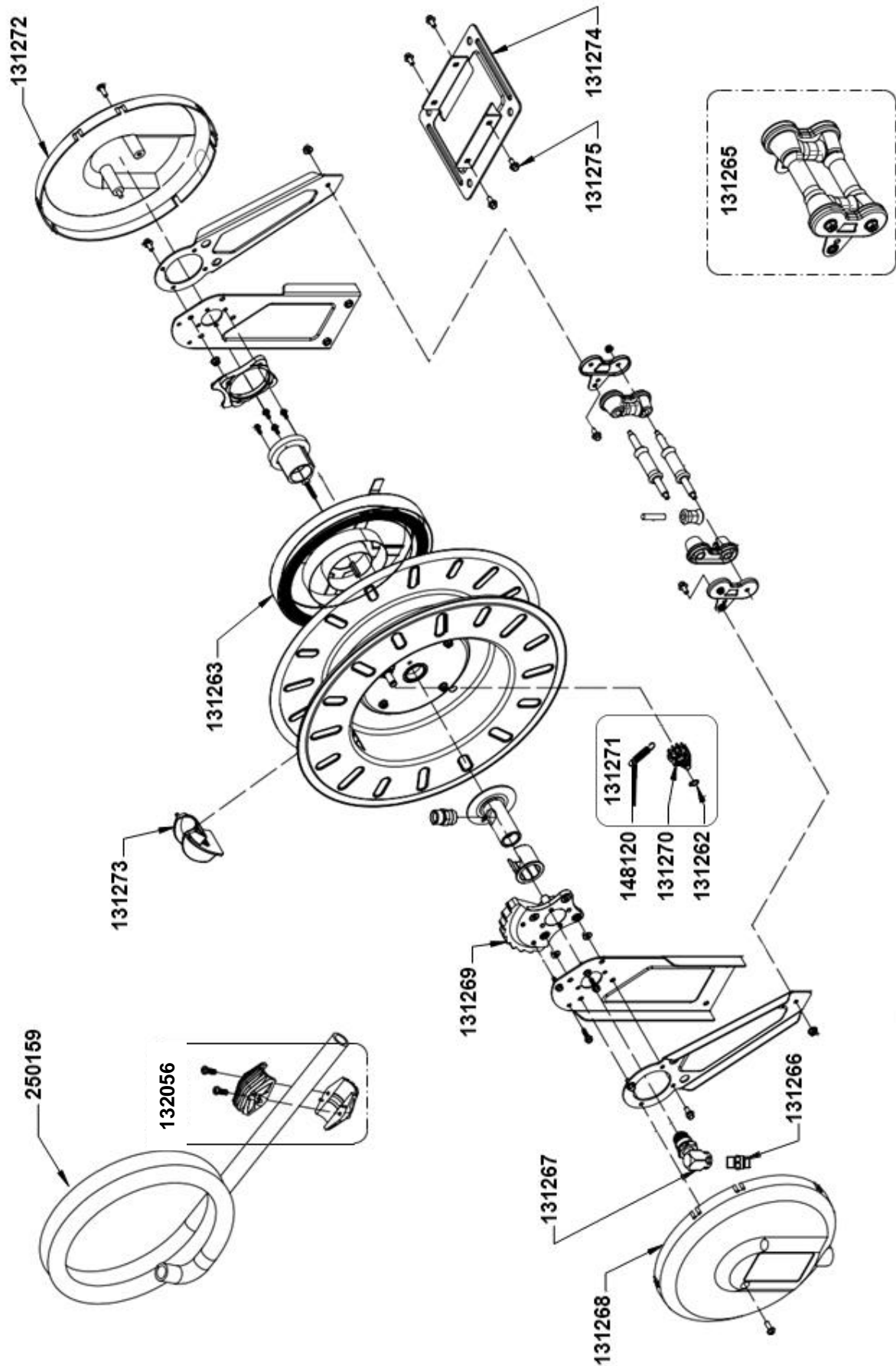

REFERENCIA DEL ARTÍCULO	DESIGNACIÓN
131262	Anillo Seeger A10
131263	Muelle 25 M air 18 bar
132056	Tope final de recorrido
131265	Conjunto de guía de manguera de 4 rodillos
131266	Doble enterrosca izquierdo 3/8
131267	Racor giratorio D.16 propano/metano - F.3/8" G. izquierda
131268	Cubierta de plástico con conexión lateral
131269	Piñón de plástico Ø32
131270	Trinquete
131271	Kit de piezas de repuesto de plástico
131272	Cubierta de plástico del lado de resorte
131273	Guía de manguera de plástico de curva baja
131274	Placa de base
131275	Tornillo TE FR M 6x12
131276	Muelle de retorno del trinquete
250160	Manguera de 1,5 m int. Ø 6 con racores 3/8G UL
250159	Manguera de 15 m int. Ø 6 con racores 3/8G UL
251019	Manguera de 4 m int. Ø 6 con racores 3/8G UL

Su carrete ha sido sometido a numerosas pruebas y controles durante su fabricación.

Cada componente cumple con las exigentes especificaciones que garantizan el rendimiento y la adaptabilidad.

Para cualquier mantenimiento y sustitución de piezas, la red SEFMAT garantiza el suministro de piezas de repuesto conforme a las especificaciones de SEFMAT, una garantía de calidad y seguridad.

GARANTÍA SEFMAT :

GARANTÍA DE BUEN FUNCIONAMIENTO de 12 meses bajo las siguientes condiciones

- que el aparato se ha utilizado de acuerdo con las instrucciones de uso;
- que no ha sido desmontado más que como se describe en las instrucciones;
- que la geometría del dispositivo esté intacta (por ejemplo, que no se deformen los lados y la estructura: brazo y horca, etc.).

Esta garantía no se aplica a las siguientes piezas de desgaste:

- manguera
- trinquete
- muelle del trinquete

Todas las piezas de repuesto deben ser originales de SEFMAT. El fabricante declina toda responsabilidad y toda demanda de recurso en caso de incumplimiento de las instrucciones y disposiciones precedentes.

La empresa SEFMAT no se hace responsable de los accidentes causados a las personas y a los bienes por un mal uso o un uso no previsto específicamente en la nota. En caso de litigio, los tribunales de Burdeos-Francia serán los únicos competentes. No se acepta ningún otro lugar de jurisdicción.

El uso o la reventa del carrete implica la plena aceptación de las condiciones anteriores.

EN CASO DE RECLAMACIÓN DE GARANTÍA, ADJUNTE EL DUPLICADO DE LA FACTURA DE SU PROVEEDOR.

