



NOTICE UTILISATEUR



Chariots Porte Bouteille

Idéal pour maintenir et transporter en sécurité la bouteille de gaz, cet accessoire offre une mobilité conforme au Code des Assurances.

Le chariot porte-bouteille augmente la productivité de l'opérateur par une plus grande aisance de travail.

Construction robuste

- tube métallique, peinture epoxy
- sangle de maintien en nylon à ouverture rapide
- le mât guide protège le tuyau des frottements au sol
- stabilité par de larges roues (+roue directrice et frein pour le modèle 932)
- fourni à plat, facile à assembler.



Modèle 936



Modèle 932

Enrouleur de Tuyau

Conçu pour une utilisation industrielle : tôle d'acier, peinture epoxy anti-corrosion, galets de guidage réduisant l'abrasion du tuyau.

Installation possible au mur, au sol ou au plafond.

Fourni avec support pivotant pour une plus grande aisance de travail.

Bras réglable pour sortie tuyau horizontale ou verticale.

- Livré équipé avec
- tuyau spécifique gaz haute pression (propane ou gaz naturel)
 - raccords sertis 3/8" gauche
 - butée d'arrêt réglable
 - cliquet d'arrêt multi-positions
 - notice d'utilisation et d'entretien
 - gabarit de perçage

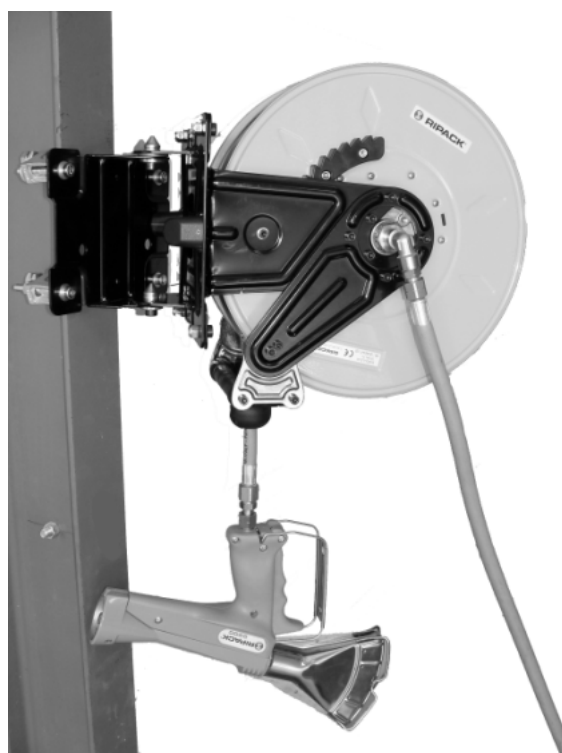

ACCESSOIRES RIPACK®

Rallonges modulables

Assemblage rapide et facile d'une ou plusieurs rallonges par simple emboîtement sur le pistolet RIPACK 2200.

Tous les composants sont intégrés et protégés de l'environnement. Avec les rallonges, travaillez plus vite et plus confortablement.



Soudeuses MULTICOVER

Les MULTICOVER permettent de confectionner selon les besoins des housses de palettes ou sacs de différentes dimensions à partir de film thermo rétractable en bobine.

Réalisez des économies en évitant un stock superflu de formats variés.

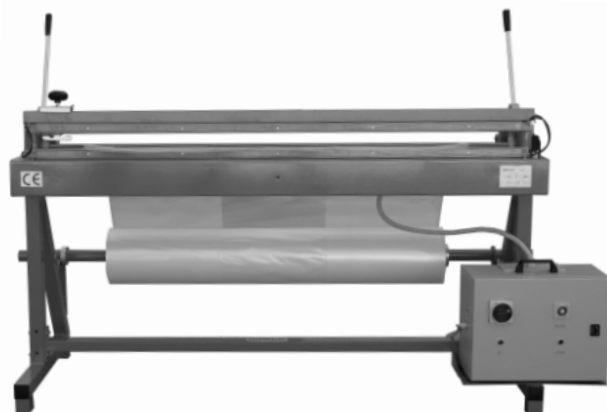

MULTICOVER 949E :
soudure par impulsion électrique

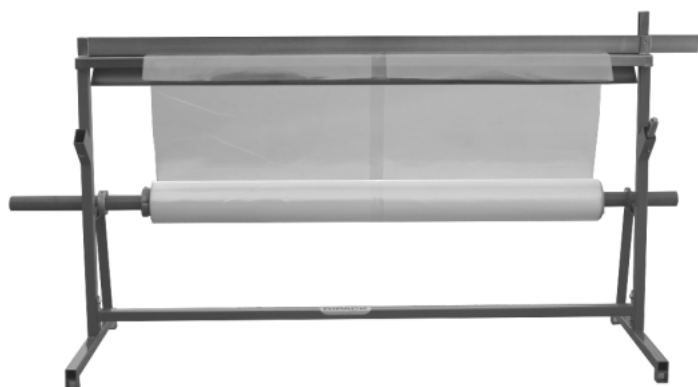

MULTICOVER 940 :
soudure avec pistolet RIPACK

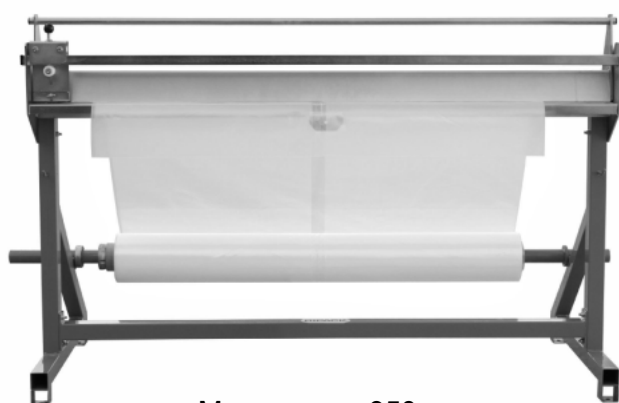

MULTICOVER 950 :
soudure avec pistolet RIPACK

MACHINES RIPACK®

Station de houssage RIPACOVER

Pratique : un seul opérateur peut coiffer une palette, sans aucune aide supplémentaire.

Mode opératoire **simple et rapide** :

- L'opérateur fait descendre le film par bouton poussoir, coiffe le haut de la palette et accroche les contrepoids
- puis le film est descendu à la longueur nécessaire par action sur la pédale
- enfin, la coupe et la soudure sont commandées automatiquement par bouton poussoir
- la palette est houssée en à peine une minute !



Colonne de rétraction TURBOPACK

Autonome et mobile : le TURBOPACK® se déplace jusqu'aux palettes évitant ainsi la manutention de charges instables.

Flexible : pas de limitation de longueur ou de largeur de la charge. Hauteur de chauffe réglable jusqu'à 2.40 m de haut (2.20 m avec visière optionnelle).

Livré complet avec **détendeur réglable** et **lyres** de raccordement aux bouteilles. La **visière** réglable proposée en option permet une meilleure rétraction du dessus et l'autocollage des soufflets.



Autre dispositif RIPACK®

Surélévateur de palette CALPACK

Facile et rapide à mettre en place, le CALPACK permet la rétraction de la housse sous la palette. La charge est ainsi en parfaite cohésion avec son support. Il s'utilise aussi bien avec un transpalette qu'avec un chariot élévateur.

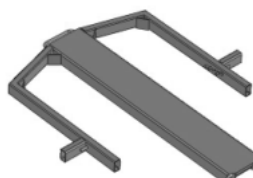

CONTENU DU COFFRET

RIPACK 2200

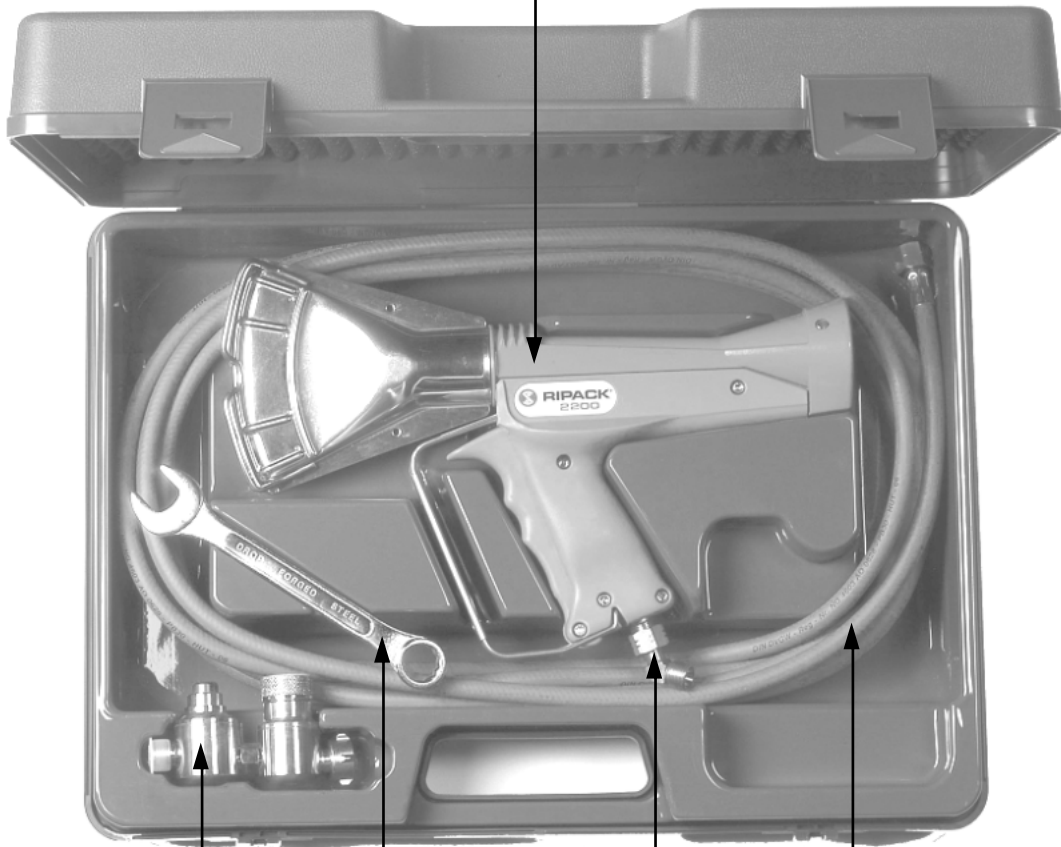

Détendeur
SECURIPACK

Clé

Raccord
tournant

Tuyau 8 m

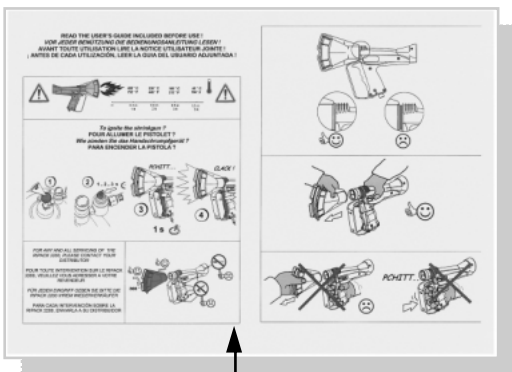

Mémo



Carte de
Garantie



Notice



2200

**APPAREIL À MAIN FONCTIONNANT AU PROPANE DESTINÉ
À LA RÉTRACTION DES FILMS PLASTIQUE**

NOTICE D'UTILISATION

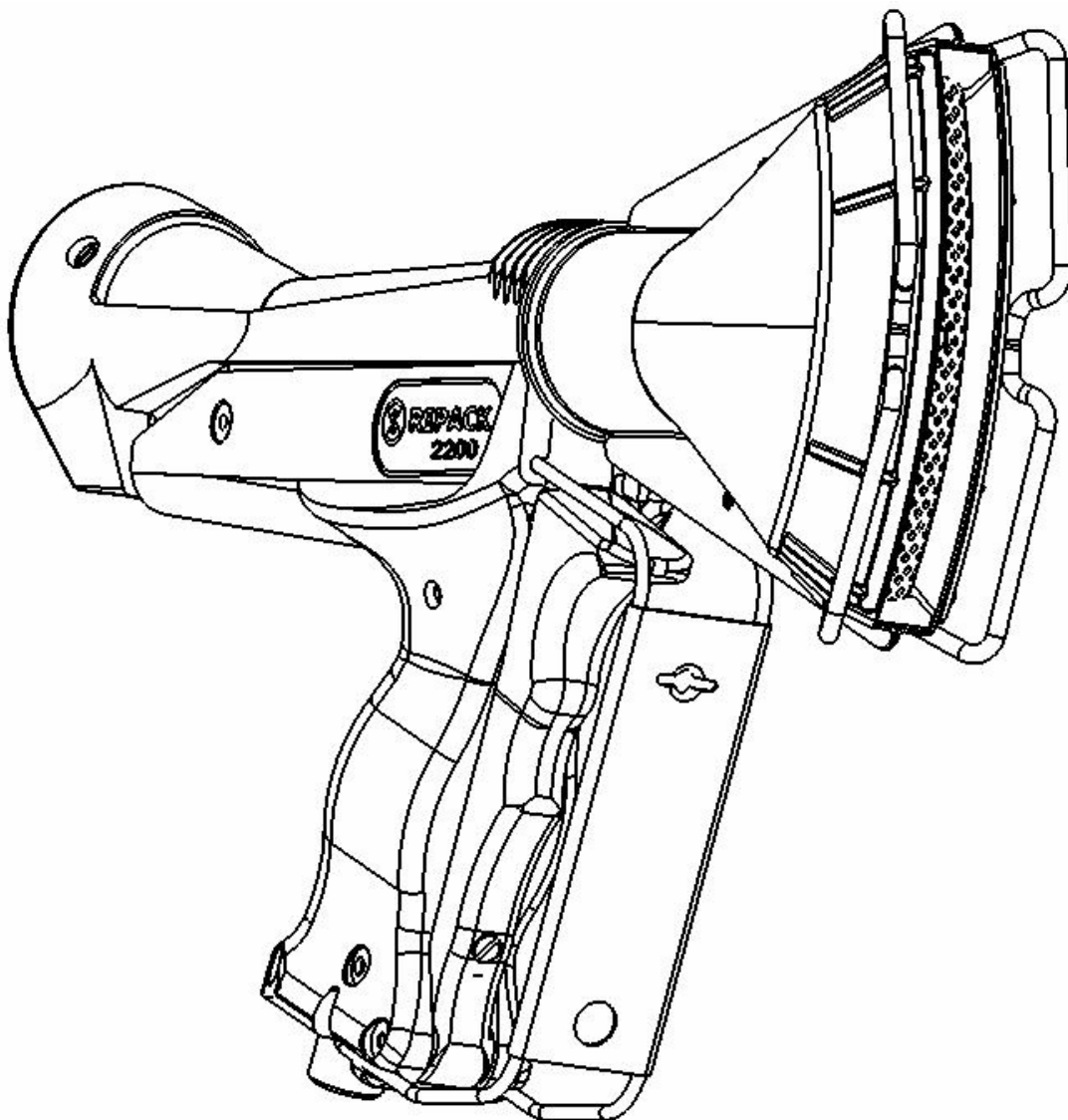

RIPACK 2200 est un produit RIPACK - F 33187

SOMMAIRE

<u>AVERTISSEMENTS</u>	3
<u>MISE EN SERVICE</u>	7
<u>RACCORDEMENTS</u>	8
<u>PIECES DE RECHANGE</u>	10
<u>EXEMPLES D'UTILISATION</u>	11
<u>MAINTENANCE</u>	14
<u>GARANTIE</u>	21
<u>ECLATE</u>	22
<u>LISTE DES PIECES DETACHEES</u>	24

AVERTISSEMENTS

A LIRE IMPÉRATIVEMENT AVANT TOUTE PREMIÈRE MISE EN SERVICE

RECOMMANDATIONS DE SECURITE

- 1. Ne pas utiliser cet appareil dans les zones règlementées présentant des risques spécifiques d'incendie ou d'explosion**
- 2. Délimiter une zone de travail telle que le nez du pistolet soit toujours au minimum à plus d'1,5 m à l'intérieur de cette zone et interdire l'accès de cette zone à toute autre personne**
- 3. Avoir à portée de main un extincteur dimensionné et approprié.**
- 4. Porter des gants durant l'utilisation de l'appareil et proscrire le port de vêtements facilement inflammables de type nylon ou similaire.**

Cet appareil est destiné à la rétraction des films plastiques dans le cadre d'une utilisation professionnelle exclusive.

Il est impératif que les utilisateurs du pistolet RIPACK 2200 prennent connaissance de cette notice d'utilisation dans sa totalité et soient formés aux applications nécessitant l'utilisation de cet appareil.

Cette notice d'utilisation devra être conservée pour être consultée dans l'avenir.

Ne pas utiliser l'appareil pour l'application du film plastique sur des matériaux, matières, produits et liquides pouvant s'enflammer spontanément, conditionnés en vrac ou emballés, et dans les zones de stockage de ces mêmes produits ou dans des locaux où il est expressément interdit de fumer pour des raisons de sécurité.

Ne pas utiliser l'appareil pour rétracter le film plastique sur un sol en matériau combustible (bois, plastique, etc...).

Coupez l'arrivée gaz si vous vous déplacez hors de vue de votre RIPACK 2200 ou de votre alimentation.

Appuyer sur la gâchette pour vider le tuyau d'alimentation de gaz afin que celui-ci ne reste pas en pression.

Veiller à tenir l'aire d'utilisation propre et exempte de tous débris (bois, papier, autres matières inflammables).

Pour tous travaux à l'intérieur de locaux professionnels, la bouteille doit être placée sur un chariot mobile et facilement manœuvrable.

Cet appareil, comme tous les appareils à gaz, consomme de l'air et produit des gaz de combustion comportant à la fois du CO² et du CO. L'exposition à ce dernier gaz est mortelle en cas de concentration élevée. Veiller à prévoir une ventilation adéquate en fonction du temps d'utilisation de l'appareil (cf. "Caractéristiques Techniques" - Tableau A).

Nous recommandons pour une utilisation intermittente de 15 minutes par heure à sa puissance maximum un local à pollution non spécifique d'un volume de 16m³ minimum avec un renouvellement d'air de 48 m³/h.

Ne jamais travailler en sous-sol.

Avant toute utilisation, respecter les directives pour l'utilisation des gaz liquides.



En fonctionnement, cet appareil produit une flamme. Ne pas diriger celle-ci vers soi-même, d'autres personnes ou êtres vivants, sur la bouteille de gaz et le tuyau, ou sur des matériaux combustibles.

L'appareil en fonctionnement présente en avant de la buse de combustion une **zone dangereuse jusqu'à une distance de 1,5 mètre (5')**.

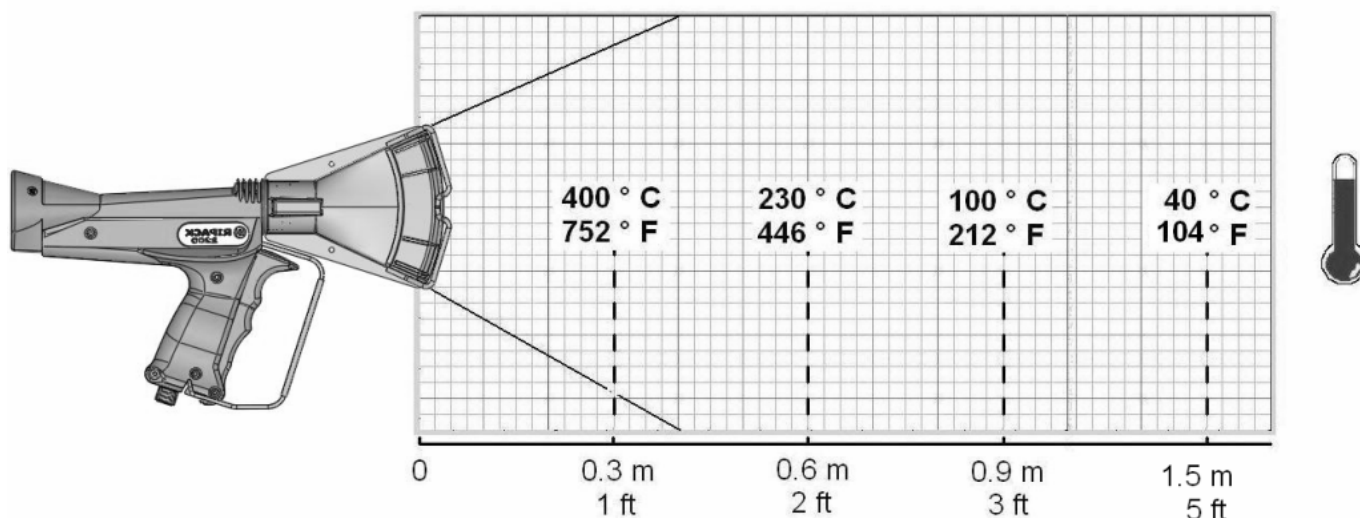

L'attention des opérateurs est attirée sur le fait que dans cette zone dangereuse des risques de brûlures sont possibles pour les êtres vivants et de détérioration et/ou d'inflammation pour les biens.

En utilisation, le pistolet doit toujours être en mouvement de telle sorte que le matériau mis en œuvre ne dépasse pas la température maximum prévue par son fournisseur.

Cette température dépend de la distance d'utilisation, de la durée d'exposition et du réglage de la puissance de l'appareil.

Cet appareil, destiné à la mise en oeuvre des films plastiques par échauffement, peut être utilisé aussi pour d'autres applications dont les produits supportent un apport de chaleur par flamme apparente, sous la responsabilité exclusive de l'utilisateur. Dans tous les cas, il est obligatoire de se référer aux prescriptions du fabricant du produit traité et aux législations nationales, fédérales, ou locales sur l'utilisation des appareils à flamme apparente.

Pour une utilisation sûre de l'appareil, il est obligatoire de se conformer aux avertissements ci-dessus ainsi qu'aux directives fournies par le fabricant des matériaux traités. Les distances d'utilisation, la durée d'exposition et le réglage de l'appareil, par rapport aux différents matériaux traités, dépendent des instructions du fabricant des dits matériaux.

Toujours consulter votre distributeur RIPACK pour toute opération de maintenance ou de changement de pièces

Le RIPACK 2200 propane fonctionne au propane sur le principe des brûleurs à air atmosphérique induit à grande vitesse (dessin B).

L'allumage se fait par un allumeur piezo-électrique dont l'action est simultanée avec l'ouverture du gaz commandée par la gâchette, organe de commande unique.

Le RIPACK 2200 est un pistolet sûr qui comporte plusieurs **dispositifs de sécurité**.

- Sa conception originale et brevetée assure une combustion sans échauffement de sa buse de combustion (**buse froide**).
- Un système de **valve de sécurité** coupe l'arrivée du gaz en cas de rupture ou d'arrachement du tuyau.
- Un dispositif à action maintenue (dit "homme mort") coupe l'arrivée du gaz automatiquement en cas de relâchement de la gâchette. Ceci permet un **arrêt immédiat de la chauffe**. Ce dispositif à action maintenue ne doit en aucun cas être bloqué en position ouverte par un moyen quelconque.
- Une **garde devant la gâchette** évite toute mise en route intempestive.

APPAREIL FONCTIONNANT AU GAZ PROPANE

CARACTÉRISTIQUES TECHNIQUES :

	système SI		
pression (bars)	1,5	à	3,5
puissance (KW)	40	à	72
consommation (Kg/h)	2,9	à	4,9
air aspiré (m3/h)	35	à	63
émission CO vol %	0,0046	à	0,0019
émission CO2 vol %	2,5	à	3,6
niveau sonore	<85 dbA		
longueur	36 cm		
poids	1160 g		
source d'énergie	propane		
autre source d'énergie	gaz naturel avec kit d'adaptation		
	système Anglo saxon		
pression (PSI)	21	à	50
puissance (btu/h)	136000	à	245000
consommation (lbs/h)	6,4	à	10,8
air aspiré	1200 cu.ft/h	à	2200 cu.ft/h
émission CO vol %	0,0046	à	0,0019
émission CO2 vol %	2,5	à	3,6
niveau sonore	<85 dbA		
longueur	14 inches		
poids	2,55 lb		
source d'énergie	propane		
autre source d'énergie	gaz naturel avec kit d'adaptation		

- A -

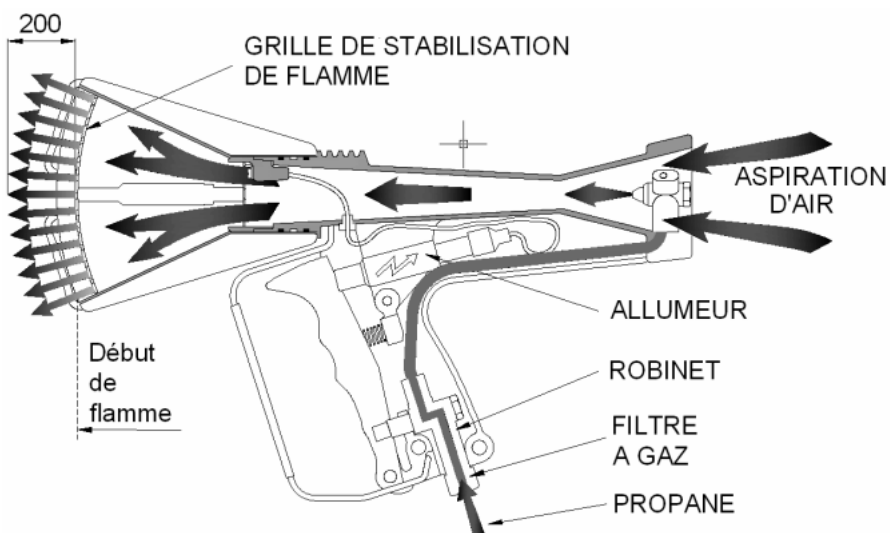



- B -

MISE EN SERVICE

Avant la mise en service, il est nécessaire d'avoir lu et de respecter les informations contenues dans le chapitre "avertissements".

Il est obligatoire d'utiliser avec cet appareil le tuyau et le **SECURIPACK** livrés d'ORIGINE.

INTERDIT AVEC RIPACK 2200	
	
GAZ PROPANE PHASE LIQUIDE (Ex. : Carburant chariot élévateur)	BOUTEILLE COUCHEE

☺ Le RIPACK 2200 fonctionne avec du gaz **PROPANE en phase gazeuse** contenu dans des bouteilles de différentes capacités.

Utiliser des bouteilles de la plus grande capacité possible.

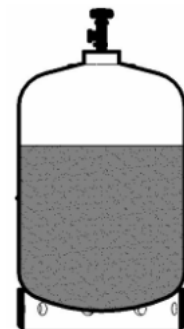

Toujours brancher et débrancher les bouteilles loin de toute flamme et de tout point en ignition.

Pour tous travaux à l'intérieur de locaux professionnels, la bouteille doit être placée sur un chariot mobile indépendant et facilement manœuvrable.

RACCORDEMENTS

Avant de raccorder le détenteur SECURIPACK à la bouteille de gaz s'assurer que le joint d'étanchéité est bien en place pour les systèmes utilisant ce principe.

Dans les autres cas, s'assurer que la portée du raccordement est propre.

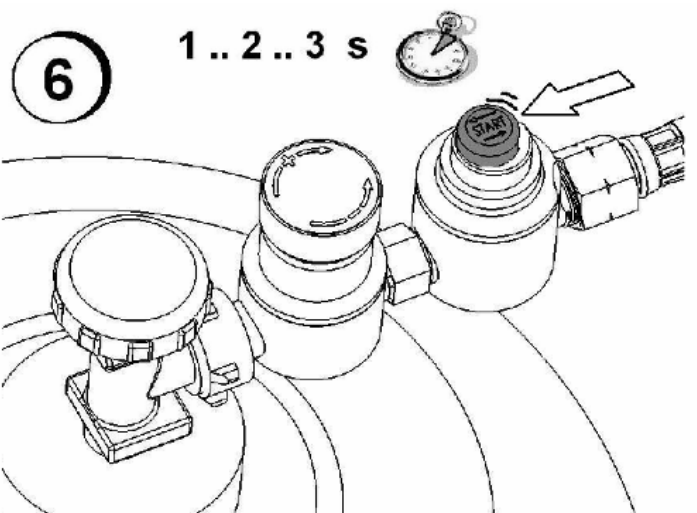
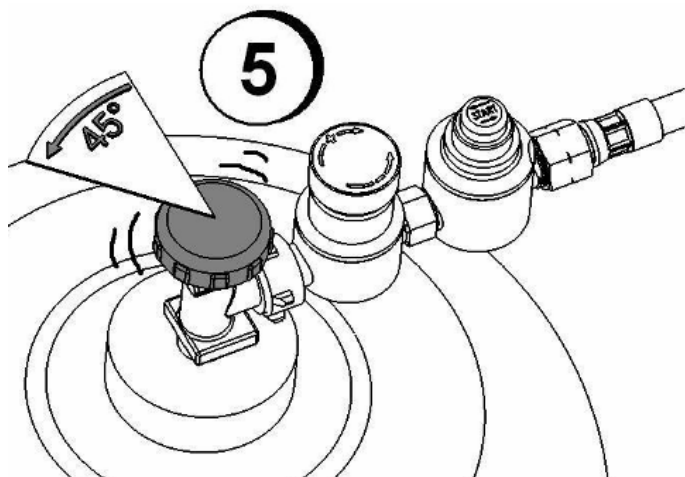
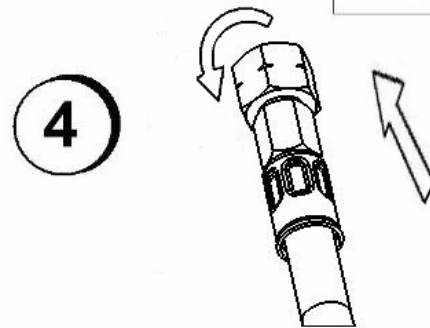
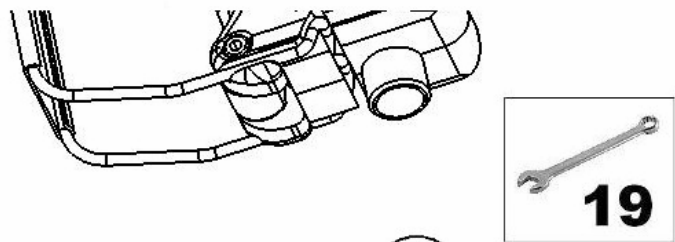
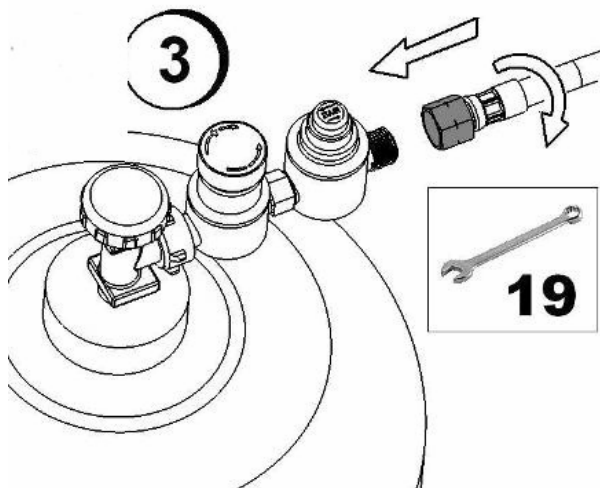
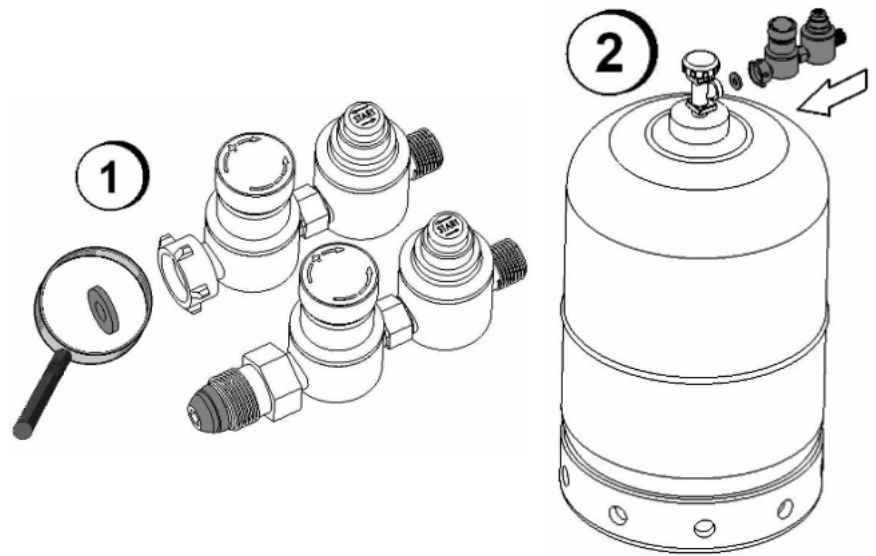

ÉTANCHÉITÉ :

S'assurer au moyen d'une bombe à bulles ou d'eau savonneuse de l'absence de toutes fuites sur les **parties vissées** (raccords bouteille, tuyau et pistolet).

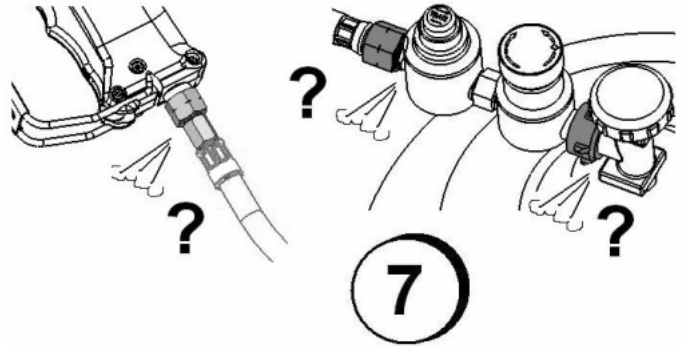

ALLUMAGE RIPACK 2200

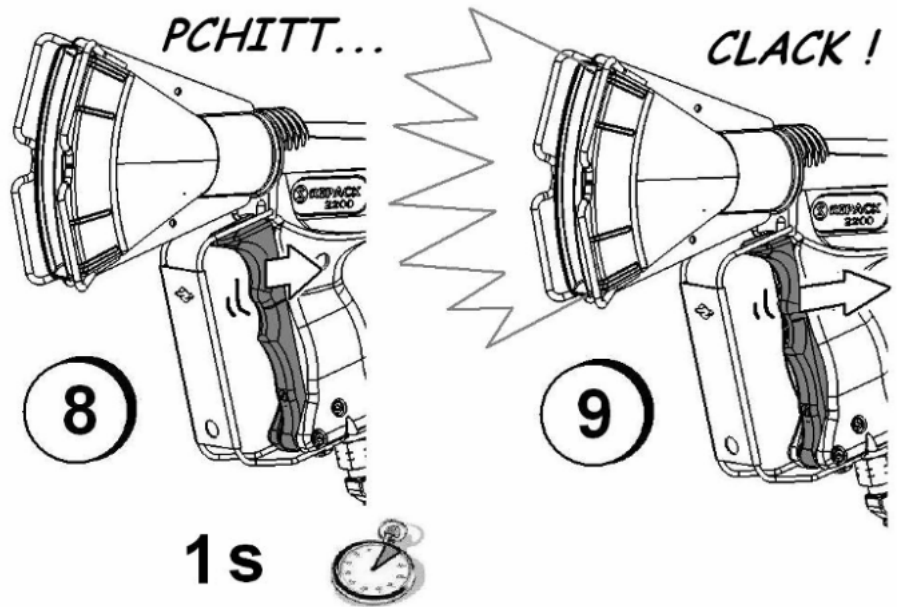

REGLAGE PUISSANCE

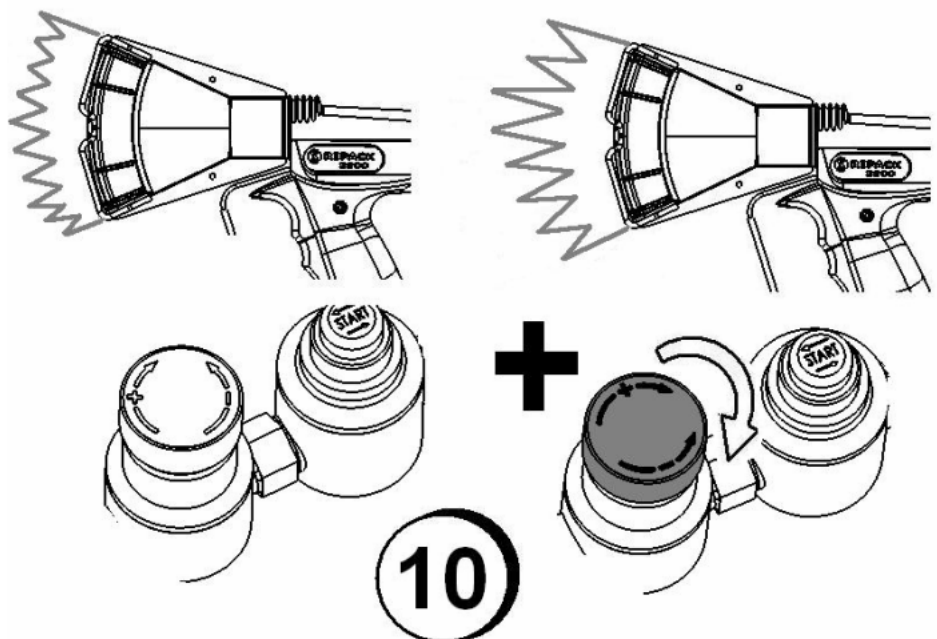

Le SECURIPACK coupe automatiquement l'arrivée de gaz lorsque la pression délivrée par celui ci baisse en dessous du seuil minimal nécessaire à un rendement normal de travail.

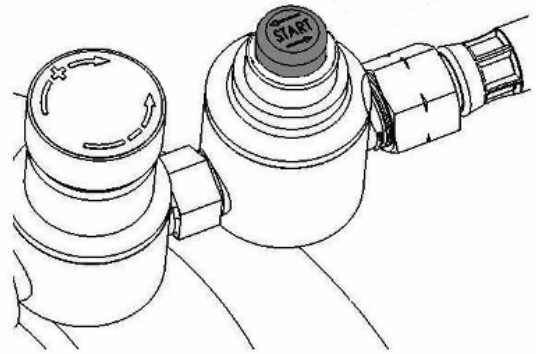

Ceci indique :

- Soit que la bouteille est pratiquement vide (il ne reste que quelques minutes d'utilisation à puissance très réduite: changer la bouteille) ;
- Soit une baisse de la température de la bouteille après utilisation intensive (givrage) : dans ce cas changer momentanément la bouteille ou attendre un retour de pression normale particulièrement en cas de travail en extérieur (0° C / 30°F et au-dessous).

NE JAMAIS CHAUFFER UNE BOUTEILLE DE GAZ AVEC UNE FLAMME.

EN FIN DE TRAVAIL FERMER TOUJOURS LE ROBINET DE LA BOUTEILLE DE GAZ ET VIDER LE TUYAU D'ALIMENTATION EN PRESSANT LA POIGNEE.



PIECES DE RECHANGE

LA SOCIETE RIPACK DECLINE TOUTE RESPONSABILITE EN CAS DE DEMONTAGE DU PISTOLET

Sollicitez votre revendeur pour toute intervention nécessitant un démontage du RIPACK 2200

Les seules opérations autorisées sont décrites dans le chapitre maintenance.

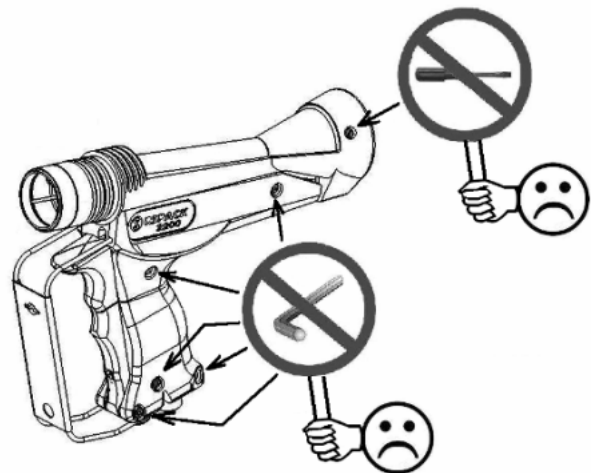

EXEMPLES D'UTILISATION

Mise sous film des charges palettisées

Demander à votre fournisseur de film les prescriptions pour la mise en œuvre.

La palette devra être surélevée de telle façon que les quatre coins de celle-ci soient libres : ceci a pour but de permettre au film de se rétracter sous la palette et de donner ainsi une très grande cohésion entre la palette et la charge qu'elle supporte. Vous trouverez dans la gamme RIPACK un accessoire destiné à maintenir les palettes rehaussées : le CALPACK (consultez votre revendeur).

Enfiler la housse rétractable dont le périmètre doit être supérieur d'environ 5 % au périmètre de votre palette, et suffisamment longue pour pouvoir venir se rétracter sous la palette (H + 200 mm).

Allumer votre RIPACK 2200 comme indiqué dans le chapitre "Mise en Service".

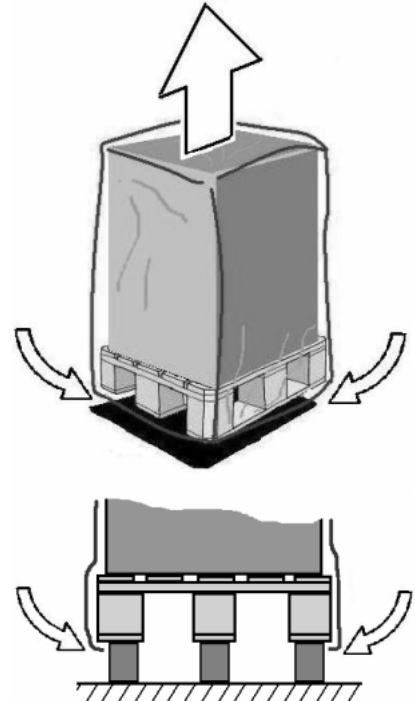

RECOMMANDATIONS POUR LA RÉTRACTION

(à défaut de prescriptions particulières du fabricant de film) :

Se tenir à une distance minimum d'environ 30 centimètres du film et commencer la rétraction par la partie basse des quatre faces, afin que la rétraction se fasse d'abord sous la palette. Veiller à diriger le flux d'air chaud perpendiculairement aux côtés de la palette.

Appliquer la chauffe d'un mouvement continu, à une vitesse constante.

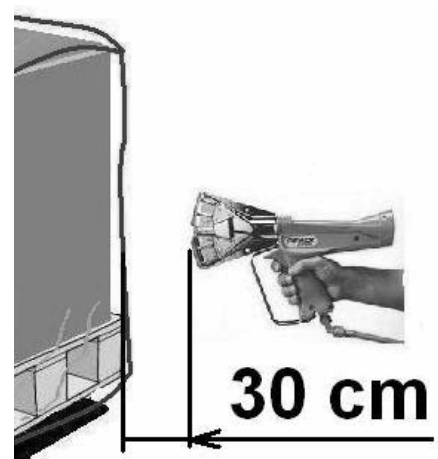

NE JAMAIS RESTER EN POSITION FIXE

Les réactions des films n'étant pas similaires, observer celles-ci et moduler votre vitesse de passage et/ou votre distance au film en conséquence.

On pourra aussi moduler la puissance du RIPACK 2200 grâce à son SECURIPACK réglable.

Une fois le bas de la palette rétractée, poursuivre l'opération pour chaque face en procédant sur toute la largeur du côté, de bas en haut.

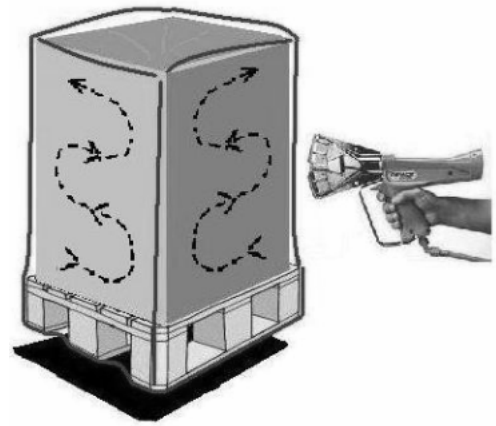

Une fois les 4 faces effectuées, rétracter le dessus en dirigeant le flux d'air chaud au-dessus de la palette.

Attention : le film étant déjà tendu par la rétraction latérale, il est nécessaire d'appliquer moins de chaleur afin d'éviter toute détérioration de la housse.

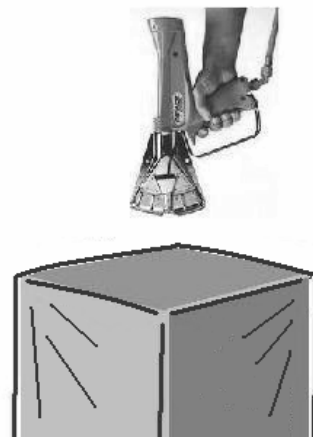

De par sa constitution, le film rétractable continue sa rétraction après la fin de l'application de chaleur, pendant un temps variable en fonction de sa qualité, de son épaisseur et du type de charge filmée. Il est donc recommandé d'attendre que la housse soit refroidie et tendue avant tout déplacement.

Après refroidissement et avant stockage, toujours vérifier l'intégrité de la housse et des produits emballés.

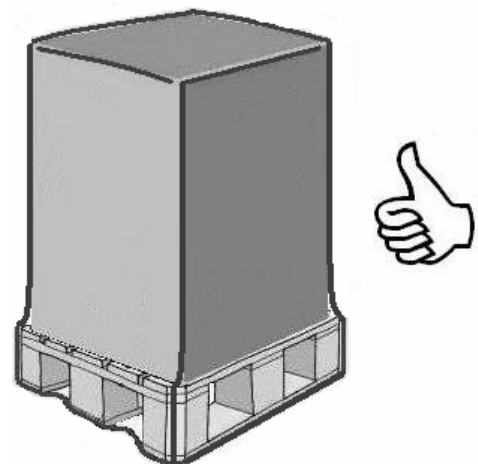

**MAINTENIR UNE SURVEILLANCE RIGOUREUSE PENDANT
2 HEURES AU MOINS APRÈS LA RÉTRACTION**

Fardelage

On peut aussi emballer toutes sortes d'objets de forme variée à l'aide de film plat.

Pour obtenir une bonne soudure du film, prévoir un recouvrement d'un minimum de 30 cm.

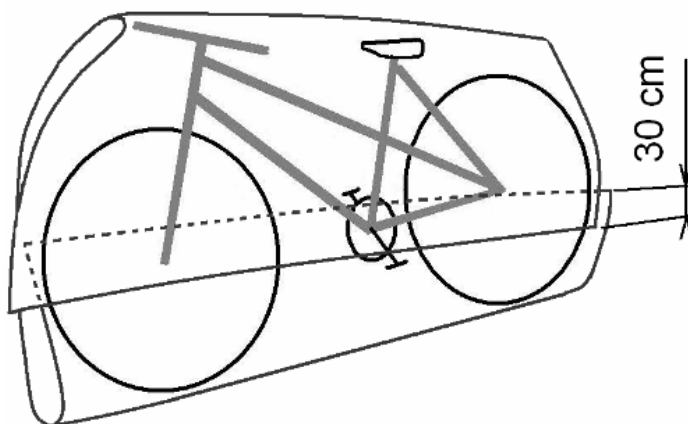

Commencer par souder le film par un balayage continu, et en suivant, faire pression sur cette partie au moyen d'une spatule pour lier les deux parties ensemble

Lorsque la soudure est effectuée, pratiquer la rétraction en maintenant l'appareil à une distance minimum de 30 cm et selon les recommandations pour la rétraction.

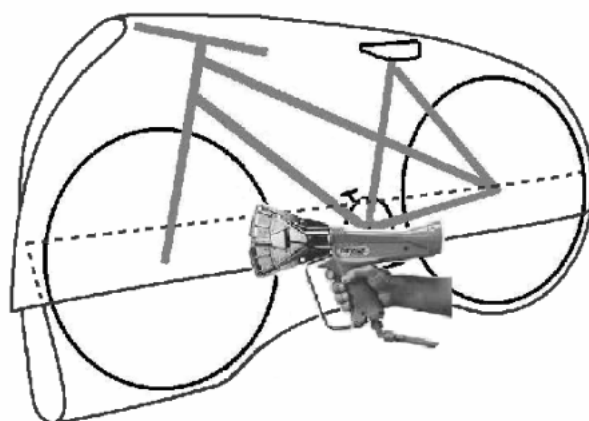

NOTA : la buse de combustion est libre en rotation afin de faciliter le travail.

Orienter la buse dans la position désirée.

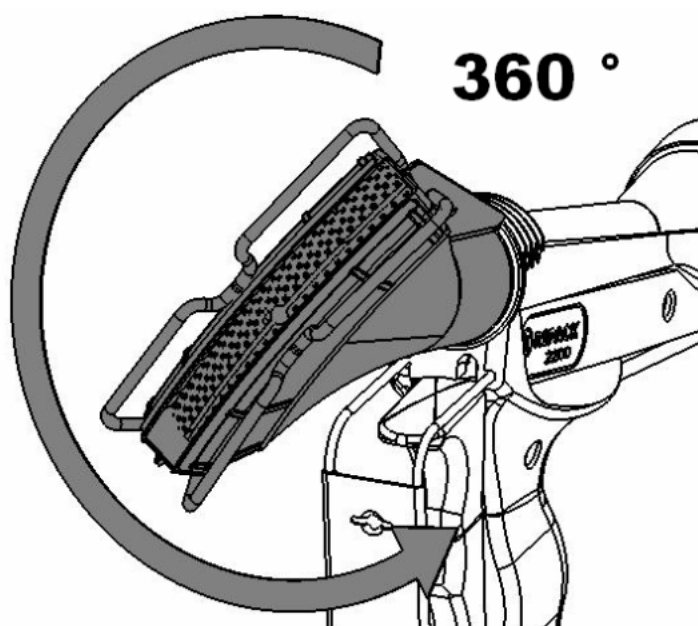

MAINTENANCE

Vérification du SECURIPACK :

TOUTES LES 500 H OU TOUS LES TRIMESTRES au minimum, vérifier le bon fonctionnement du dispositif de sécurité contre la rupture de tuyau (intégré au SECURIPACK) en pratiquant comme suit :

1. Placez-vous à l'extérieur, loin de toute source d'inflammation, étincelle et tout corps en ignition.
2. Mettez l'appareil sous pression ; avec la clé fournie, débloquez l'écrou de raccord du tuyau et le dévisser totalement : le gaz doit se couper.

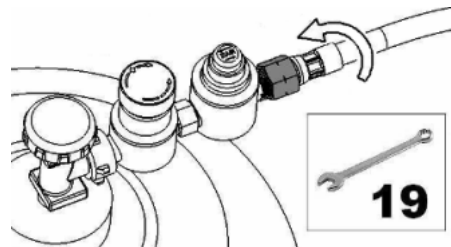

Vérification du RIPACK 2200:

TOUS LES JOURS avant le commencement du travail :

1. Vérifiez le bon état du tuyau sur toute sa longueur et aux raccords.

Nous recommandons de le remplacer dans les cas suivants :

- Lorsque l'examen visuel a décelé des blessures (coupures), même superficielles.
- Tous les 3 ans pour un usage intensif
- Au plus tard tous les 5 ans après la mise en service
- Nota : la date apparaissant sur le tuyau correspond à sa date de fabrication.

Utiliser uniquement un tuyau de remplacement fourni par RIPACK avec ses raccords sertis d'origine !

2. Vérifier le bon fonctionnement du dispositif à action maintenue dit "homme mort" en pratiquant comme suit :

En dehors de toute application, procédez comme indiqué aux points 8 et 9 du chapitre "Mise en Service / allumage RIPACK 2200" et relâchez la gâchette aussitôt. La buse de combustion doit s'éteindre instantanément.

En cas de défaillance d'un ou des éléments vérifiés, veuillez vous adresser à votre revendeur RIPACK.

Nettoyage

Périodicité :

- Ambiance non polluée : Toutes les 500 heures
- Ambiance polluée: Dès qu'une baisse de puissance est perçue

NETTOYAGE DE LA GRILLE :

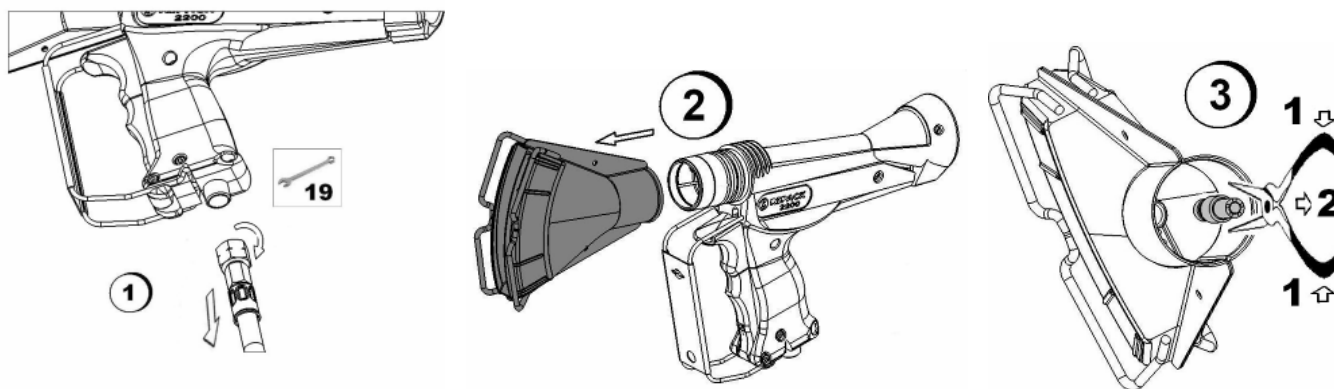

- Placer la buse quelques minutes dans un bain d'essence sèche (ex : essence F) pour ne pas dégrader les divers systèmes d'étanchéité. Les produits gras (ex : pétrole) sont à proscrire parce qu'ils favorisent l'accrochage ultérieur des impuretés.

NE JAMAIS UTILISER D'AUTRE PRODUIT DÉGRAISSANT POUR NETTOYER.

- Frotter la grille par l'intérieur et l'extérieur avec un pinceau ou une brosse dure.
- Nettoyer le tube récepteur de la bougie.
- Rincer à nouveau et souffler à l'air comprimé (bien souffler l'intérieur du tube récepteur en obturant de manière intermittente l'orifice coté grille).

- Remonter la bougie en faisant attention à la pousser en butée au fond de son logement. (Clipsage en fin de course). Un mauvais positionnement peut engendrer une détérioration du contact électrique de la bougie.

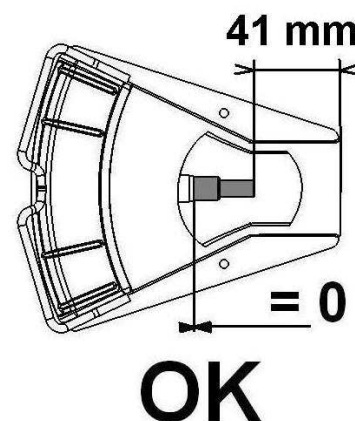

NETTOYAGE DU VENTURI :

Le nettoyage du venturi se fait impérativement à sec.

- Frotter le venturi avec un pinceau ou une brosse dure.
- Souffler à l'air comprimé dans le sens injecteur / buse pour ne pas polluer l'injecteur.

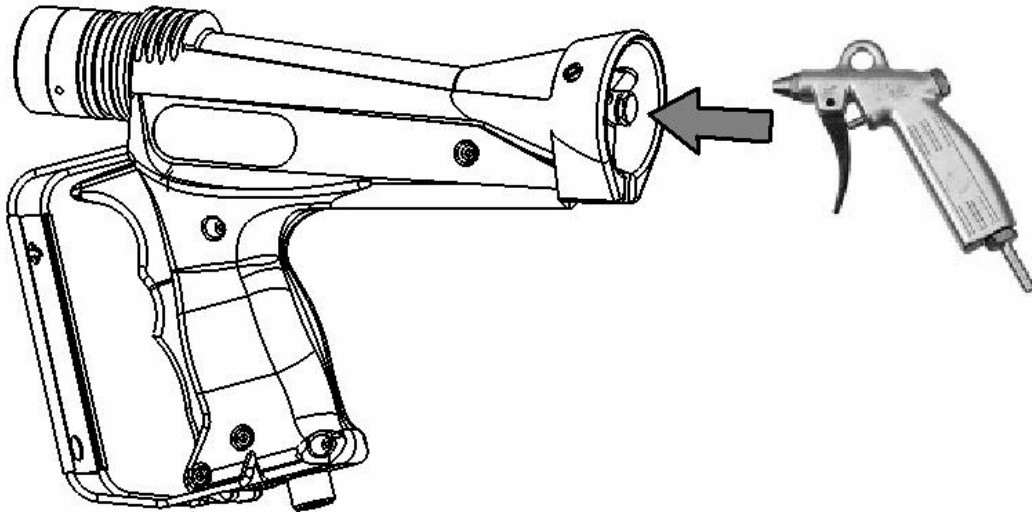

Faire l'essai de fonctionnement selon le chapitre "Mise en service". Si le pistolet n'a pas retrouvé toute sa puissance, nettoyer l'injecteur.

NETTOYAGE DE L'INJECTEUR :

RAPPEL : ne pas démonter le support de l'injecteur (2 vis tête fendue).

NOTA : le support injecteur est aligné en usine à l'aide d'un outillage spécifique afin de garantir un rendement optimum de la flamme.

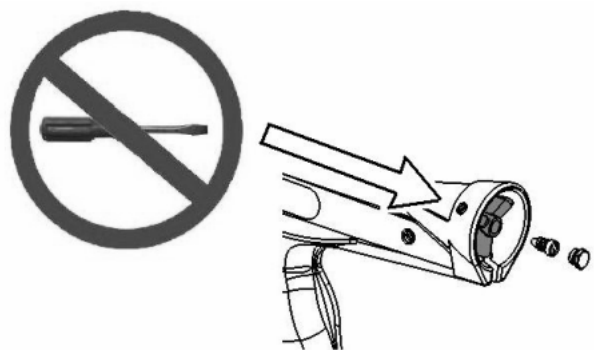

Démonter l'obturateur à l'aide d'une clé de 12.

- A l'aide d'un tournevis adapté, débloquer l'injecteur, le déposer, le rincer à l'essence et le souffler.

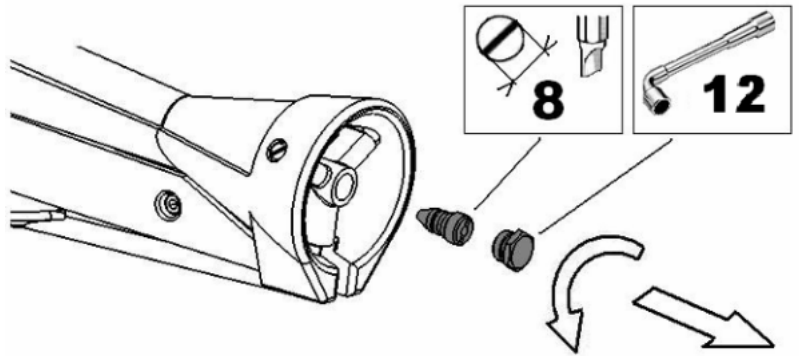

- Remonter l'injecteur après avoir essuyé le joint d'étanchéité monté dessus.

- Rebloquer l'injecteur sans forcer.

- Remonter soigneusement l'obturateur en le vissant à fond et s'assurer que l'hexagone est bien en appui plan sur le support de l'injecteur.

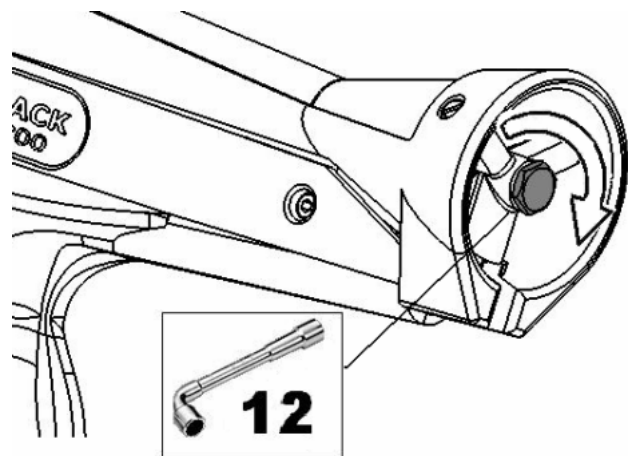

- Faire l'essai de fonctionnement selon le chapitre "Mise en Service".

Pour toute autre intervention sur le circuit gaz, veuillez vous adresser à un revendeur RIPACK.

ENTRETIEN DES JOINTS :

Graisser les joints avec une graisse « MOLYKOTE 1102 GAS COCK GREASE » ou équivalent.

Nota : Matière joint NBR

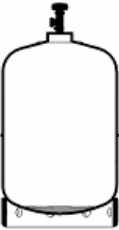
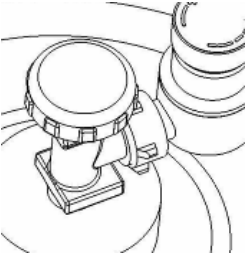
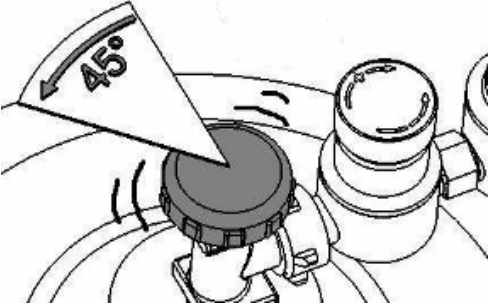
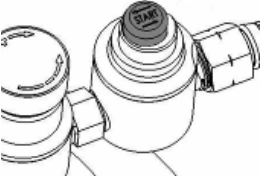
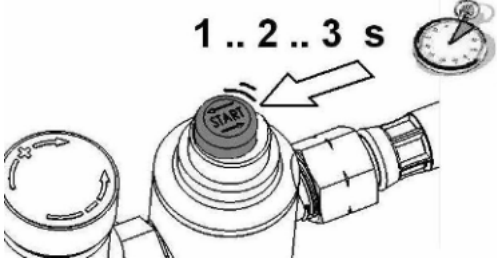
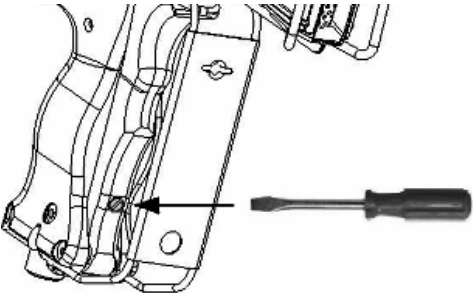

Pour obtenir le meilleur rendement de votre RIPACK 2200 :

PROBLÈMES	CAUSES	REMÈDES
<p>La buse de combustion ne s'allume pas ou difficilement.</p>	<p>Bouteille vide</p> 	<p>✓ Vérifier la présence de gaz dans la bouteille (au besoin, changer la bouteille).</p>
	<p>Robinet bouteille fermé.</p> 	
	<p>Détendeur non amorcé.</p> 	
	<p>Filtre de robinet du pistolet obstrué.</p>	<p>✓ Faites vérifier votre appareil par votre revendeur RIPACK.</p>
	<p>Défaut dans l'ouverture du robinet du pistolet.</p>	<p>✓ L'appareil étant mis sous pression amener par vissage la vis au contact du piston du robinet sans appuyer sur la poignée, ce qui rattrape les jeux éventuels provoqués par l'usure de celui-ci.</p> 

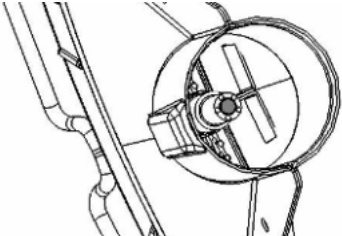
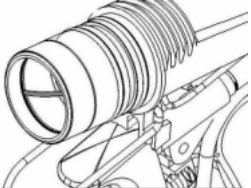
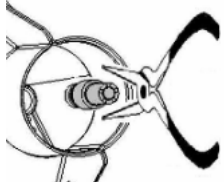
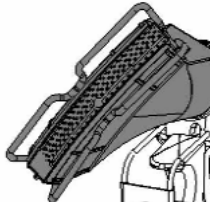
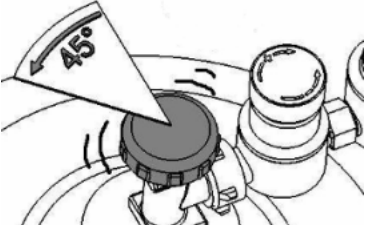
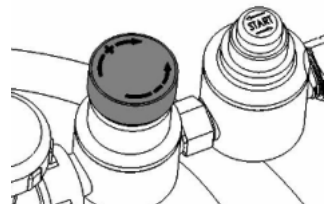
PROBLÈMES	CAUSES	REMÈDES
<p>La buse de combustion ne s'allume pas ou difficilement.</p>	<p>Injecteur obstrué.</p>	<p>✓ Déboucher l'injecteur (voir "Nettoyage").</p>
	<p>Mauvais contact ou mauvaise isolation.</p>	<p>✓ Vérifier le contact extrémité bougie.</p>  <p>✓ Vérifier le contact dans le manchon.</p> 
	<p>Allumeur piezo épuisé.</p>	<p>✓ Contacter votre revendeur RIPACK.</p>
	<p>Électrode brûlée ou cassée</p>	<p>✓ Changer la bougie (voir nettoyage)</p> 
	<p>Buse de combustion polluée</p>	<p>✓ Nettoyer la grille (voir nettoyage)</p> 
<p>La buse de combustion manque de puissance</p>	<p>Le robinet de la bouteille de gaz est trop ouvert</p>	
	<p>Le réglage de la puissance du SECURIPACK n'est pas sur sa position maximum.</p>	

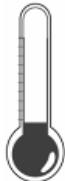
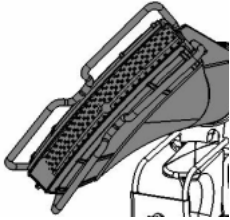
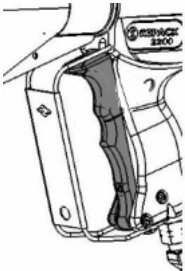
PROBLÈMES	CAUSES	REMÈDES
<p>La buse de combustion manque de puissance</p>	<p>Le gaz utilisé n'est pas du propane.</p>	<p>✓ Utiliser du propane.</p>
	<p>La bouteille est de trop faible capacité.</p>	<p>✓ Utiliser une bouteille de plus grande capacité.</p>
	<p>La température ambiante est basse et l'utilisation intensive.</p> 	<p>✓ Alternier l'utilisation de plusieurs bouteilles.</p>
	<p>L'injecteur est obstrué.</p>	<p>✓ Nettoyer l'injecteur (voir "Nettoyage").</p>
<ul style="list-style-type: none"> • Flamme moins vive. • Combustion interne. • Échauffement de la buse de combustion. 	<p>La grille est obstruée par des particules en suspension dans l'air (travail en atmosphère polluée).</p>	<p>✓ Nettoyer la grille et le venturi du RIPACK 2200 (voir "Nettoyage").</p> 
<p>La buse de combustion ne s'éteint pas.</p>	<p>Robinet gâchette coincé, ou bloqué.</p> 	<p>✓ Fermer le robinet de la bouteille et faites vérifier votre appareil par votre revendeur RIPACK</p>

GARANTIE

Votre appareil RIPACK 2200 a subi de nombreux tests et contrôles en cours de fabrication.

Chaque composant répond à un cahier des charges exigeant qui garantit performance et adaptabilité.

Pour toute maintenance et remplacement de pièces, le réseau RIPACK vous garantit la fourniture de pièces détachées conformes au cahier des charges RIPACK, gage de qualité et de sécurité.

GARANTIE RIPACK :

GARANTIE DE BON FONCTIONNEMENT d'un an aux conditions :

- que l'appareil ait été utilisé conformément à la notice d'utilisation ;
- qu'il n'ait pas subi d'autres démontages que ceux prévus dans la notice ;
- que la géométrie de l'appareil soit intacte (exemple : pas de déformation du corps de l'appareil, des fils protecteurs et des becs de la buse de combustion, pas de déformation des filetages, etc...).

Cette garantie ne s'applique pas aux pièces d'usure ci-dessous :

- allumeur,
- tuyau.

Toute pièce de remplacement doit être d'origine RIPACK. Le fabricant décline toute responsabilité et toute demande de recours en cas de non respect des consignes et dispositions précédentes.

La société RIPACK ne peut être tenue pour responsable des accidents causés aux personnes et aux biens par une mauvaise utilisation ou une utilisation non spécifiquement prévue dans la notice. En cas de contestation, les tribunaux de Bordeaux-France seront seuls compétents. Aucun autre lieu de juridiction n'est accepté.

L'utilisation ou la revente du RIPACK 2200 implique l'acceptation totale des conditions ci-dessus.

EN CAS D'APPEL DE GARANTIE, VEUILLEZ JOINDRE LE DOUBLE DE
FACTURE DE VOTRE FOURNISSEUR.

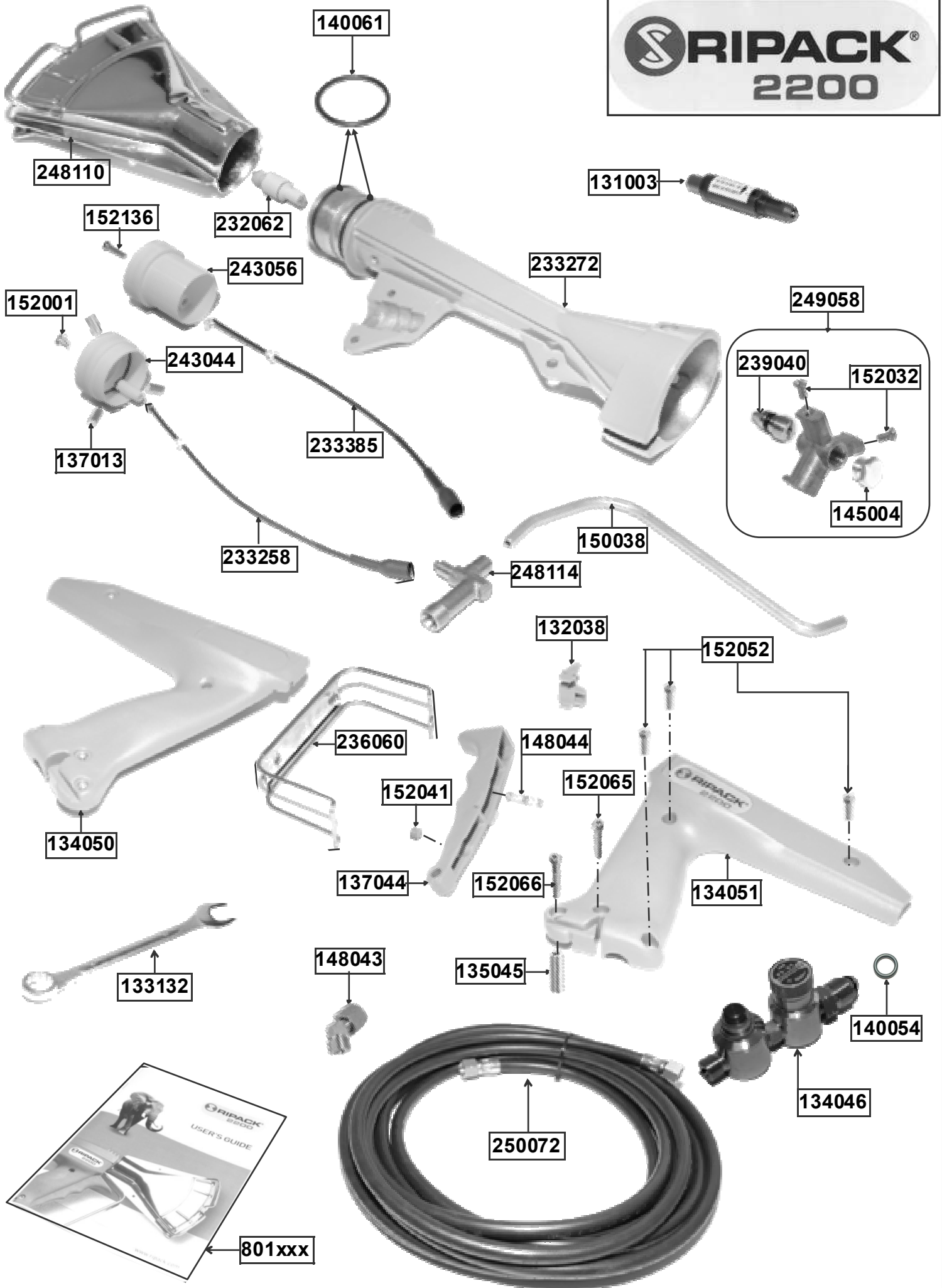

POUR EXTENSIONS RIPACK 2200

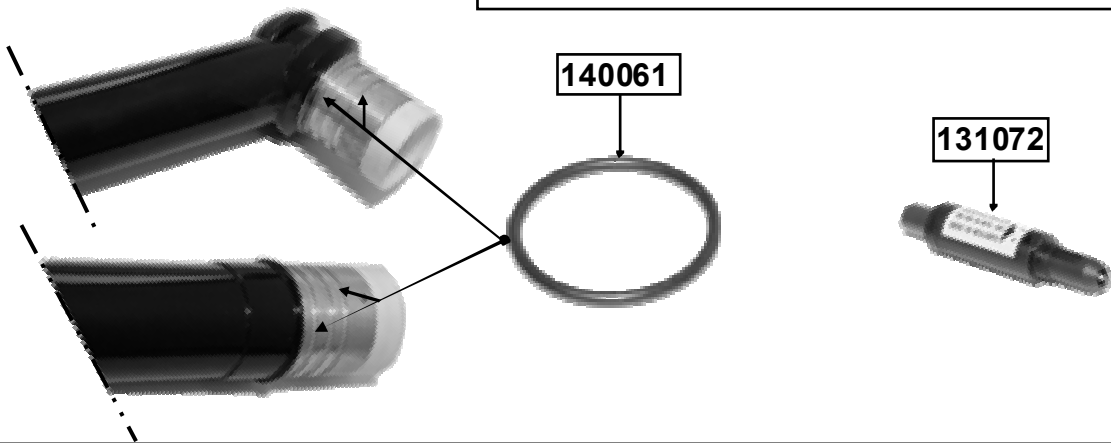

KITS CONVERSION GAZ NATUREL RIPACK 2000 - 2200

Pressions de 0.5 à 1.4 bar / 7.3-20 psi

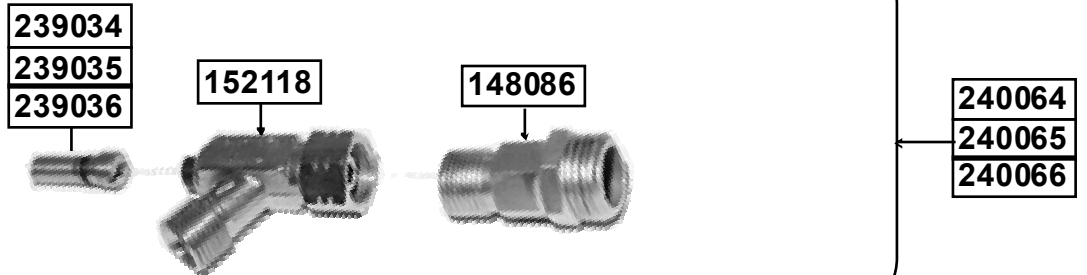

Pressions de 1.5 à 3 bar / 22-44 psi

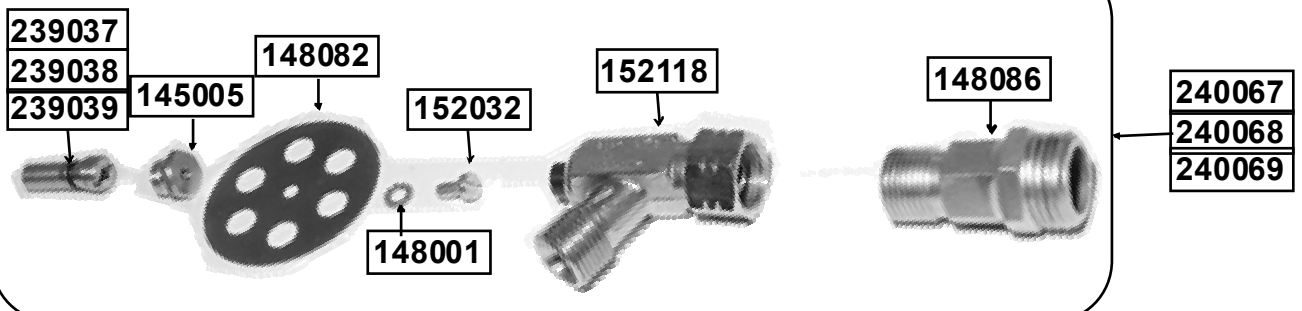

Code article	Désignation
131003	Allumeur piezo pour RIPACK 2200 sans rallonge
131072	Allumeur piezo pour RIPACK 2200 avec rallonge
132038	Bloc avant poignée
133132	Demi-poignée droite
134046	Demi-poignée gauche
134050	Gâchette
134051	Clé plate de 19
135045	SECURIPACK- incluant détendeur réglable et double sécurité, norme US
137013	Entretoise gâchette
137044	Goupille cannelée 3x6 pour RIPACK 2200 avant N° Série 09.197868
140054	Joint plat SECURIPACK NF - UNI
140061	Joint torique Ø intérieur 28.24 x Ø 2.62 DIN
143005	Mamelon double 3/8 G
145004	Obturateur injecteur
145005	Obturateur injecteur spécial Gaz Naturel
148001	Rondelle éventail 4
148043	Raccord tournant
148044	Ressort de rappel gâchette
148082	Rondelle inox Ø 47.5 pour réducteur d'air pour kit gaz naturel
148086	Raccord réseau 3/8 G 15/21 (1/2) mâle pour kit gaz naturel
150038	Tube formé alimentation gaz
152001	Vis TC fendue inox M3x4 pour RIPACK 2200 avant N° Série 09.197868
152032	Vis TC fendue M4x8
152041	Vis sans tête Nylon M8x6 - Réglage robinet
152052	Vis CHc M4x16
152065	Vis CHc M4x25
152066	Vis CHc M4x30
152118	Valve de Sécurité 3/8 5 kg/h pour kit gaz naturel
152136	Vis TC fendue M3x12 pour 2200 après N° Série 09.197869 (semaine 05/09)
232062	Bougie d'allumage

Code article	Désignation
233258	Cordon d'allumage équipé de capuchon caoutchouc et écrou passe-fil pour RIPACK 2200 avant N° Série 09.197868 (semaine 04/09)
233272	Corps de pistolet avec joints toriques
233385	Cordon d'allumage équipé de capuchon caoutchouc et écrou passe-fil pour RIPACK 2200 après N° Série 09.197869 (semaine 05/09)
236060	Ensemble fil de garde + plaque de garde assemblés
239034	Injecteur spécial kit Gaz Naturel pour pression 1,5 à 2 bar
239035	Injecteur spécial kit Gaz Naturel pour pression 0,8 à 1 bar
239036	Injecteur spécial kit Gaz Naturel pour pression 2,6 à 3 bar
239037	Injecteur spécial kit Gaz Naturel pour pression 0,5 à 0,8 bar
239038	Injecteur spécial kit Gaz Naturel pour pression 2,1 à 2,5 bar
239039	Injecteur spécial kit Gaz Naturel pour pression 1,1 à 1,4 bar
239040	Injecteur propane standard DIN
240049	Kit d'adaptation au Gaz Naturel pression 0,5 à 0,8 bar
240064	Kit d'adaptation au Gaz Naturel pression 0,8 à 1 bar
240065	Kit d'adaptation au Gaz Naturel pression 1,1 à 1,4 bar
240066	Kit d'adaptation au Gaz Naturel pression 1,5 à 2 bar
240067	Kit d'adaptation au Gaz Naturel pression 2,1 à 2,5 bar
240068	Kit d'adaptation au Gaz Naturel pression 2,6 à 3 bar
240069	Kit réducteur d'air pour kits Gaz Naturel pression de 1,5 à 3 bar
243044	Manchon équipé avec bague plastique et ressort annulaire pour RIPACK 2200 avant N° Série 09.197868 (semaine 04/09)
243056	Manchon équipé avec bague plastique et ressort annulaire pour RIPACK
248110	Buse de combustion
248114	Robinet gaz DIN
249058	Support d'injecteur complet DIN (inclus : support, injecteur, vis, obturateur)
250072	Tuyau haute pression UL Longueur 7,5 mètres, Ø int. 6, avec colliers & raccords pour RIPACK 2200 au gaz naturel pressions de 0,1 à 1,4 bar

