



GROUPE SEFMAT

RIPACK®

BEDIENUNGSANLEITUNG

RIPACK 3000
RIPACK 3000+



DER PERFEKTE SCHUTZ

GARANTIE ONLINE REGISTRIEREN
RIPACK.COM/DE/EIN-PRODUKT-REGISTRIEREN



MODULARE VERLÄNGERUNGEN

Leichter und schneller Zusammenbau einer oder mehrerer Verlängerungen durch einfaches Aufstecken an die RIPACK® 3000.

Alle Bestandteile sind integriert und vor äußeren Einflüssen geschützt. Mit den Verlängerungen arbeiten Sie schneller und bequemer.



ARMHALTERUNG

Die schwenkbare Armhalterung bietet mehr Komfort bei der Verwendung mit einer Verlängerung und ist nach Gebrauch zusammenfaltbar.



GASFLASCHENWAGEN

Der Ripack-Flaschenwagen ist ein unverzichtbares Zubehör, mit dem Sie Ihre Gasflaschen leicht und sicher transportieren und die Langlebigkeit Ihrer Ausrüstung gewährleisten können.

Die neuen Wagen wurden so konzipiert, dass sie eine echte Arbeitsstation bieten.

Deshalb sind sie mit einer Werkzeugtasche ausgestattet, in der Sie Ihre Werkzeuge leicht und bequem mit sich führen können. Die Wagen 936+ und 932 sind außerdem mit einer Ablage sowie einer magnetischen Vorrichtung ausgestattet.



SCHLAUCHAUFROLLER

Robuste Konstruktion für industrielle Nutzung: Stahlblech, korrosionsbeständige Epoxylackierung, Abrieb vermindernde Führungsrollen für den Schlauch. Befestigungsmöglichkeiten an Wand, Boden oder Decke.

Der schwenkbare Träger ermöglicht ein leichtes Arbeiten. Horizontal oder vertikal einstellbare Auslaufführung.



MULTICOVER HAUBENGERÄTE

Von einer Schlauchrolle erlauben unsere MULTICOVER Hauben Geräte Schrupfhauben oder Hüllen in verschiedenen Größen und je nach Ihrem Bedarf zu konfektionieren.

Sparen Sie Zeit, Platz und Geld durch Vermeidung unnötiger Lagerhaltung verschiedener Größen.

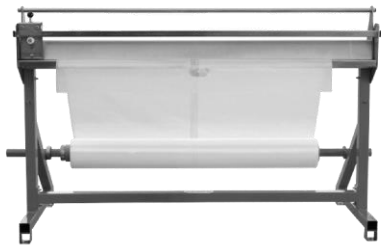

MULTICOVER 955 SCHWEISSGERÄT
Schweißvorgang mit HSG RIPACK®



MULTICOVER 960
Schweißvorgang durch elektrischen
Impuls

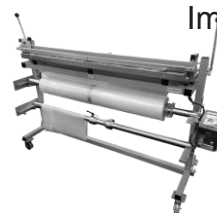

2. Rolle als Option



MULTICOVER 935
FOLIENABROLLGERÄT

TURBOPACK SCHRUMPFMOBIL

Der Turbopack ist eine mobile Schrumpfsäule, die auf einem leicht beweglichen Wagen montiert ist.

Sein einzigartiges Design ermöglicht einen starken Heißluftstrom für unvergleichliche Effizienz, auch bei dicken Folien. 50 Sekunden reichen aus, um eine Palette (Euro-Palette) zu schrumpfen und dies unabhängig von der Höhe (max. 3,2 m).

Die Anpassung an Ihre Ladung ist sehr einfach: Eine Reihe von Absperrventilen ermöglicht es Ihnen, die richtige Menge an Gas zu verwenden und das Visier (optional) kann mit einem einfachen Handgriff mit Hilfe eines Balancers eingestellt werden.

Es sind keine komplexe Programmierung, mühsame Handhabung oder langwierige und kostspielige Schulungen erforderlich. Da Sicherheit der wichtigste Wert unserer Innovationen ist, verfügt der Turbopack über ein Doppelgriffsystem, das die Gaszufuhr unterbricht, wenn einer der Griffe losgelassen wird.



UNTERSCHRUMPFGESTELL CALPACK

Leicht und schnell platziert ermöglicht die Höherstellung der Palette den perfekten Unterschrumpf. Die Ladung bildet eine homogene Einheit mit ihrem Ladungsträger. Calpack ist mit Hubwagen oder Gabelstapler zu benutzen.



INHALT DER WERKZEUGTASCHE



Securipack
Druckregler

Bedienungs-
anleitung

Schlüssel

Drehgelenk

8 m
Hochdruck
Schlauch



GROUPE SEFMAT

RIPACK®

Ripack 3000
Ripack 3000+

**PROPANGAS-HANDSCHRUMPFGERÄT
ZUM SCHRUMPFEN VON KUNSTSTOFFFOLIE**

BEDIENUNGSANLEITUNG



WARNHINWEISE.....	8
INBETRIEBNAHME.....	13
ANSCHLÜSSE.....	14
ERSATZTEILE.....	16
ANWENDUNGSBEISPIELE.....	17
WARTUNG.....	19
GARANTIE.....	23
EXPLOSIONSZEICHNUNG.....	24
ERSATZTEILLISTE.....	26

WARNHINWEISE



BITTE VOR INBETRIEBNAHME UNBEDINGT LESEN!

	Gerät nicht in Bereichen mit besonderer Brand- oder Explosions-gefahr verwenden.
	Gerät im Innenbereich nicht auf sehr schmutzigen Flächen und im Außenbereich auf sehr trockenen Flächen und trockenen Blättern verwenden.
	Arbeitsbereich so abgrenzen, dass sich die Pistolenmündung immer mindestens 1,5 m innerhalb des Arbeitsbereichs befindet, und anderen Personen den Zutritt zum Arbeitsbereich untersagen.
	Stellen Sie sicher, dass die Fittings keine Undichtigkeiten aufweisen und untersuchen Sie das Rohr auf Risse oder lose Verbindungen.
	Geeigneten, ausreichend ausgelegten Feuerlöscher in Reichweite bereithalten!
	Vermeiden Sie das Tragen leicht entflammbarer Nylon- oder ähnlicher Kleidung.
	Beim Einsatz des Geräts Handschuhe tragen.
	Bewahren Sie mindestens 2 Stunden nach der Schrumpfung eine strenge Überwachung.
	Prüfen Sie, ob der Regler richtig auf die Gasflasche passt.

Dieses Gerät ist ausschließlich für den professionellen Gebrauch bestimmt.

Benutzer der Ripack 3000 müssen die vorliegende Bedienungsanleitung unbedingt vollständig zur Kenntnis nehmen und für die Anwendungen mit diesem Gerät geschult sein.

Bitte bewahren Sie die vorliegende Bedienungsanleitung auf, damit Sie auch später noch darin nachschlagen können.

Nicht verwenden zum Verpacken von selbstentzündlichen losen oder abgepackten Stoffen, Materialien, Produkten oder Flüssigkeiten oder in Bereichen, in denen solche Erzeugnisse gelagert werden und in Räumen, in denen das Rauchen aus Sicherheitsgründen ausdrücklich verboten ist.

Geräte nicht zum Schrumpfen von Folie auf Böden aus brennbaren Materialien (Holz, Kunststoff usw.) verwenden.

Bei jeder längeren Unterbrechung der Arbeit Gasflasche nach der Arbeit zudrehen.
Gasschlauch durch Betätigen des Abzugs entleeren, damit die Gaszuleitung nicht unter Druck steht.

Nie die gleiche Stelle über längere Zeit erwärmen.

Achten Sie darauf, dass der Arbeitsbereich sauber und frei von Abfall (Holz, Papier und anderen brennbaren Stoffen) ist.

Bei allen Arbeiten in gewerblichen Räumen muss die Gasflasche auf einem fahrbaren, leicht manövrierbaren Flaschenwagen aufgestellt werden.

Wie alle Gasgeräte verbraucht auch dieses Gerät Luft und produziert Abgase, die CO₂ und CO enthalten. Letzteres ist in hoher Konzentration tödlich. Achten Sie auf eine ausreichende Belüftung, die der Dauer des Arbeitseinsatzes entspricht (siehe auch „Technische Kenndaten«).

Wir empfehlen die Verwendung in Räumen ohne spezifische Verunreinigung mit mindestens 16 m³ Raumvolumen (48m³/h).

Auf keinen Fall im Untergeschoss verwenden!

Vor jedem Einsatz Sicherheitsvorschriften für die Verwendung von Flüssiggas beachten.



Dieses Gerät erzeugt bei Betrieb eine Flamme. Pistole nicht auf sich selbst oder andere Personen oder Lebewesen, die Gasflasche, den Schlauch oder Brennstoffe richten.



Bitte beachten Sie die geltenden Vorschriften des Landes, in dem Sie die Produkte und das Zubehör aus unserem Ripack®-Sortiment verwenden möchten. Die Verwendung von Ripack®-Zubehör, -Verbindungen und -Ersatzteilen ist für die Funktionstüchtigkeit und Garantie unserer Produkte sowie für die Sicherheit von Personen und Gütern unerlässlich.

Bei Betrieb erstreckt sich die Gefahrenzone vor dem **Brennerkopf bis zu einer Entfernung von 1,5 m.**

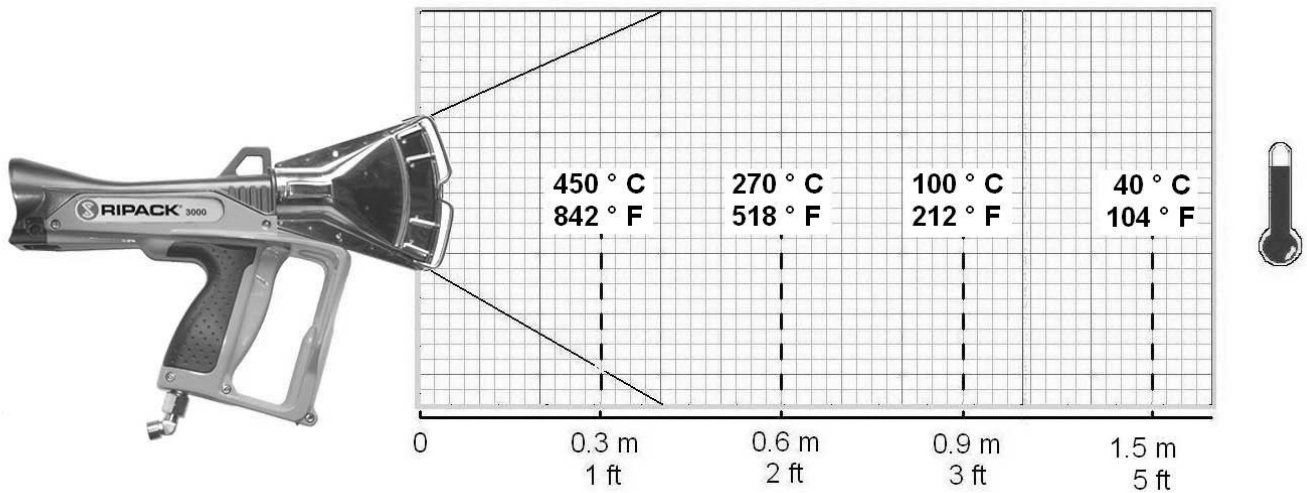

Der Benutzer wird darauf hingewiesen, dass in dieser Gefahrenzone für Lebewesen Verbrennungsgefahr besteht und Waren möglicherweise beschädigt und/oder in Brand gesetzt werden können.

Bei der Benutzung muss das Gerät immer so in Bewegung sein, dass das Material die von seinem Lieferanten vorgesehene maximale Temperatur nicht überschreitet.

Diese Temperatur hängt von der Benutzungsdistanz, von der Bestrahlungszeit und von der Einstellung der Leistung des Geräts ab.

Dieses Gerät, das zum Schrumpfen von Folie durch Erwärmung bestimmt ist, kann auf eigene Verantwortung des Benutzers auch für andere Zwecke verwendet werden, bei denen die Erzeugnisse die Zufuhr von Wärme über eine offene Flamme vertragen. In diesem Fall sind die Herstellervorgaben des behandelten Erzeugnisses sowie die nationalen, regionalen oder lokalen Vorschriften zur Verwendung von Geräten mit offener Flamme unbedingt einzuhalten.

Zur sicheren Verwendung des Geräts müssen die oben genannten Warnhinweise sowie die Herstellerangaben zu den behandelten Materialien unbedingt eingehalten werden. Entfernung, Dauer der Benutzung und Einstellung des Geräts für verschiedene Materialien hängen von den Anweisungen des Herstellers der jeweiligen Materialien ab.

Bitte wenden Sie sich für Wartungsarbeiten oder den Austausch von Ersatzteilen stets an Ihren RIPACK-Händler.

Zur Erinnerung: Der mit Ihrer Pistole gelieferte Schlauch ist ein Verschleißteil, das nicht von der Garantie abgedeckt ist. Um einen einwandfreien Betrieb zu gewährleisten, achten Sie bitte darauf, dass der Schlauch ordnungsgemäß gelagert wird und nicht auf dem Boden liegt, wenn Sie Ihre Pistole benutzen.

Die Schrumpfpistole RIPACK 3000 arbeitet mit Propangas nach dem Prinzip des Gebläse losen Hochgeschwindigkeitsbrenners (Zeichnung B).

Die Zündung erfolgt durch einen piezoelektrischen Zünder, der genau dann zündet, wenn die Gaszufuhr mit dem Abzug als einzigem Steuerorgan geöffnet wird.

Die Schrumpfpistole RIPACK 3000 verfügt über mehrere Sicherheitsvorrichtungen :

- Patentiertes Originalkonzept mit Verbrennung ohne Erwärmung des Pistolenkopfs („**kalter Brennerkopf**“).
- Ein Sicherheitsventil unterbricht die Gaszufuhr bei Schlauchbruch oder Abreißen des Gasschlauchs.
- Eine Sicherheitsschaltung („Totmannschaltung“) unterbricht die Gaszufuhr automatisch, wenn der Abzug losgelassen wird. Damit wird die Wärmequelle sofort ausgeschaltet. Diese Sicherheitsvorrichtung darf auf keinen Fall in geöffneter Position in irgendeiner Weise blockiert werden.
- Ein **Schutzbügel** vor dem Abzug verhindert versehentliches Einschalten.

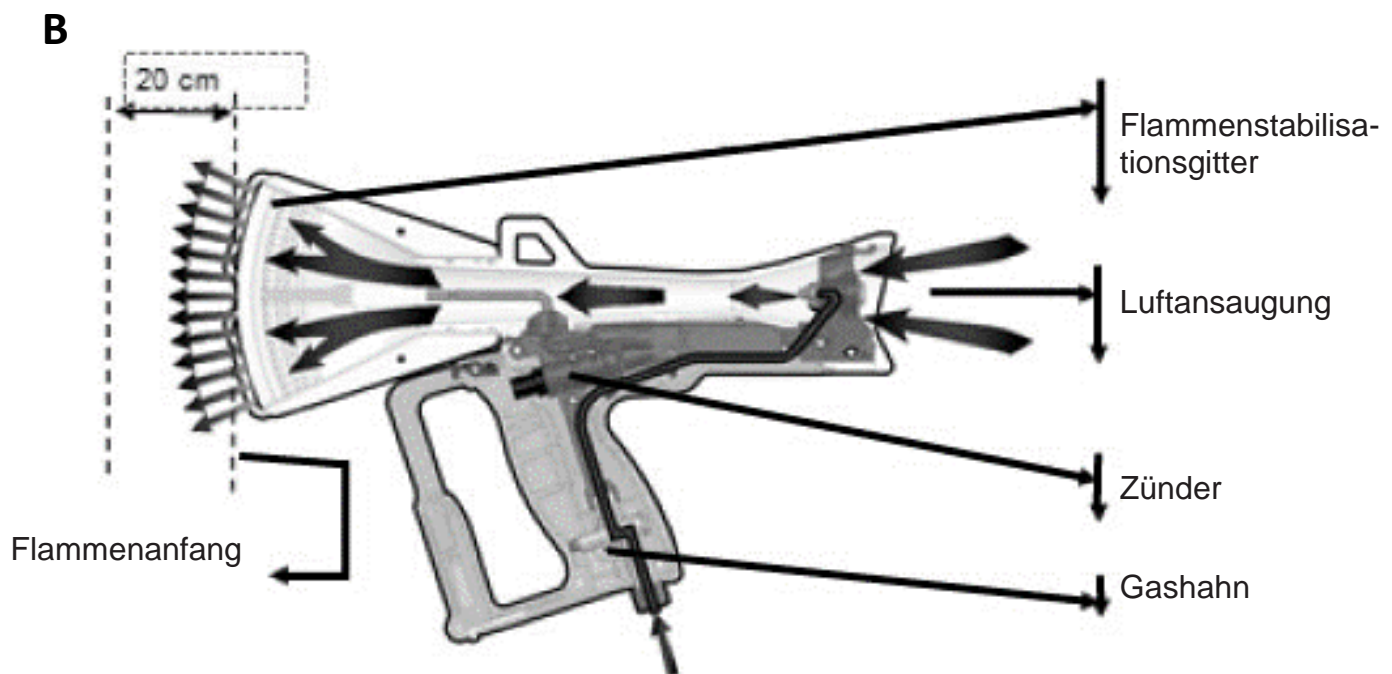

GASBETRIEBENE SCHRUMPFPISTOLE

TECHNISCHE KENNDATEN:

	SI-SYSTEM
Druck (bar)	1,5 bis 3,5
Leistung (kW)	45 bis 80
Verbrauch (kg/h)	2,9 bis 5,2
Luftverbrauch (m ³ /h)	39 bis 70
CO-Emission Vol %	0,0052 bis 0,0021
CO ₂ -Emission Vol %	2,81 bis 4
Geräuschpegel	< 85 dbA
Länge	37,5 cm
Gewicht	1250 g
Energiequelle	Propangas
Energiealternative	Erdgas mit Adapterkit
	ANGELSÄCHSISCHES SYSTEM
Druck (PSI)	21 bis 50
Leistung (btu/h)	153 000 bis 272 000
Verbrauch (lbs/h)	6,75 bis 11,9
Luftverbrauch	1340 cu.ft/h bis 2400 cu.ft.h
CO-Emission Vol %	0,0052 bis 0,0021
CO ₂ -Emission Vol %	2,81 bis 4
Geräuschpegel	< 85 dbA
Länge	15 inches
Gewicht	2,7 lb
Energiequelle	Propangas
Energiealternative	Erdgas mit Adapterkit

INBETRIEBNAHME

Vor der Inbetriebnahme sind unbedingt die auf den vorherigen Seiten aufgeführten sicherheitshinweise zu lesen. Bitte vergewissern sie sich auch, dass der Hersteller der zu behandelnden Materialien nicht von der Verwendung dieses geräts abrät.

Um die Übereinstimmung der Richtlinien 90/396/ec zu garantieren, ist dieses gerät unbedingt mit dem mitgelieferten original-schlauch und original Securipack zu verwenden.

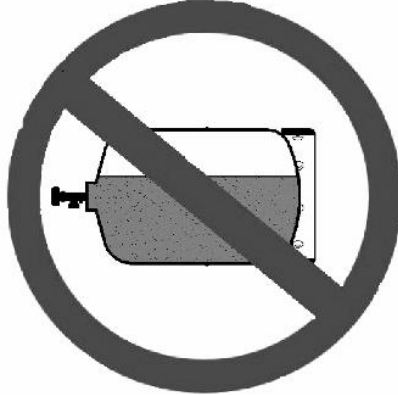
VERBOTEN FÜR DEN BETRIEB MIT RIPACK 3000	
	
PROPAN IN FLÜSSIGER PHASE (z. B.: Gabelstaplerkraftstoff)	HINGELEGTE FLASCHE

RIPACK 3000 arbeitet mit gasförmigem PROPANGAS, das in Gasflaschen unterschiedlicher Größe erhältlich ist.

Bitte verwenden Sie die größtmöglichen Gasflaschen.

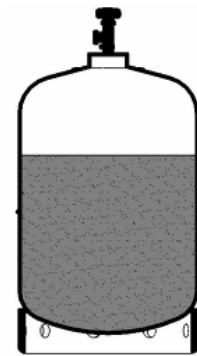

Anschließen und Trennen der Gasflasche immer in ausreichender Entfernung von offener Flamme und jeglichem Zündfunken vornehmen.

Bei Arbeiten in gewerblichen Innenräumen muss die Gasflasche auf einem eigenen Flaschenwagen aufgestellt werden, der leicht manövrierbar ist.

Vor dem ersten Anschluss müssen die Schläuche durch Ausblasen gereinigt werden. Für das Ausblasen sollte Luft oder Stickstoff verwendet werden. Wenn Stickstoff verwendet wird, muss er gefahrlos nach außen abgeleitet werden.

ANSCHLÜSSE

Bevor Sie das SECURIPACK an die Gasflasche anschließen, vergewissern Sie sich bei dichten Systemen, dass die Dichtheit gegeben ist. Vergewissern Sie sich auch, dass die Anschlussöffnung sauber ist.

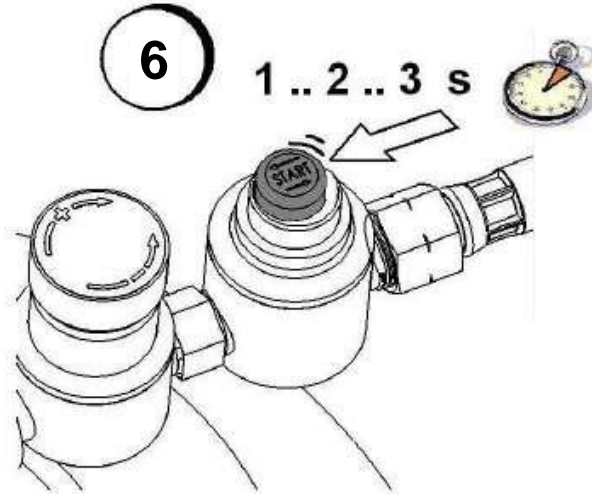
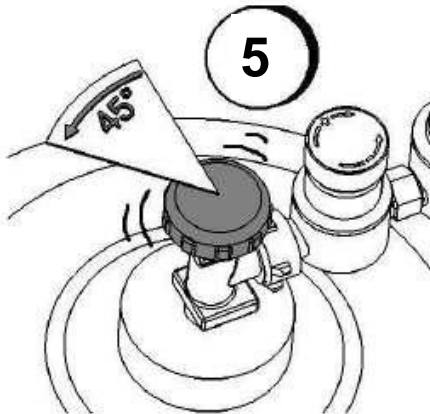
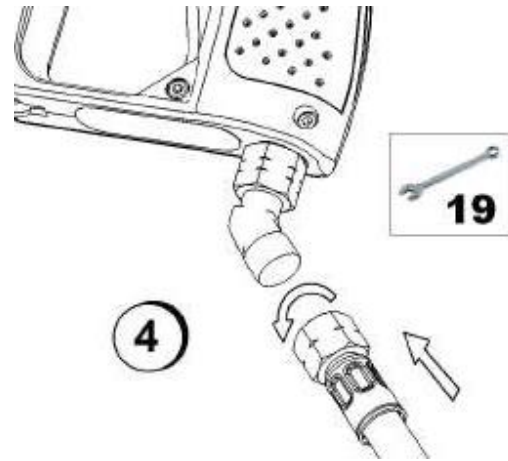
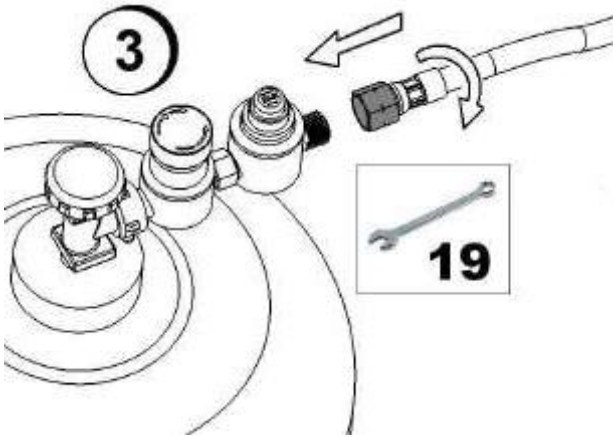
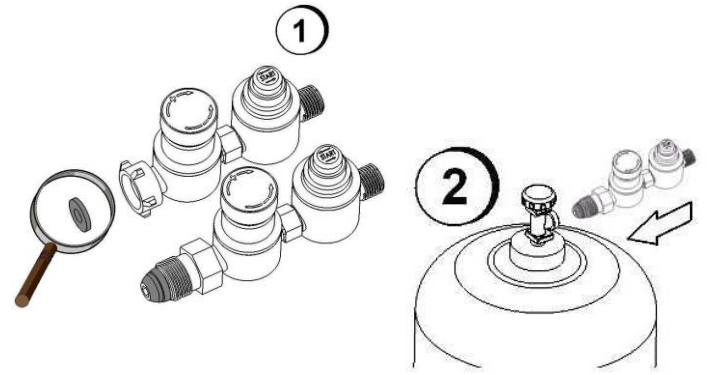

DICHTHEIT

Vergewissern Sie sich mit Leckspray oder Seifenlauge, dass keine Undichtigkeiten an den verschraubten Teilen (Anschlüsse von Gasflasche, Schlauch und Pistole) vorliegen.

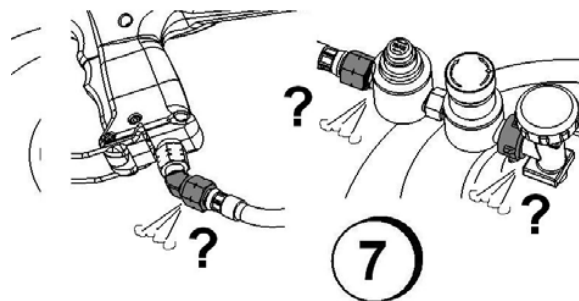

RIPACK 3000 ZÜNDVORGANG

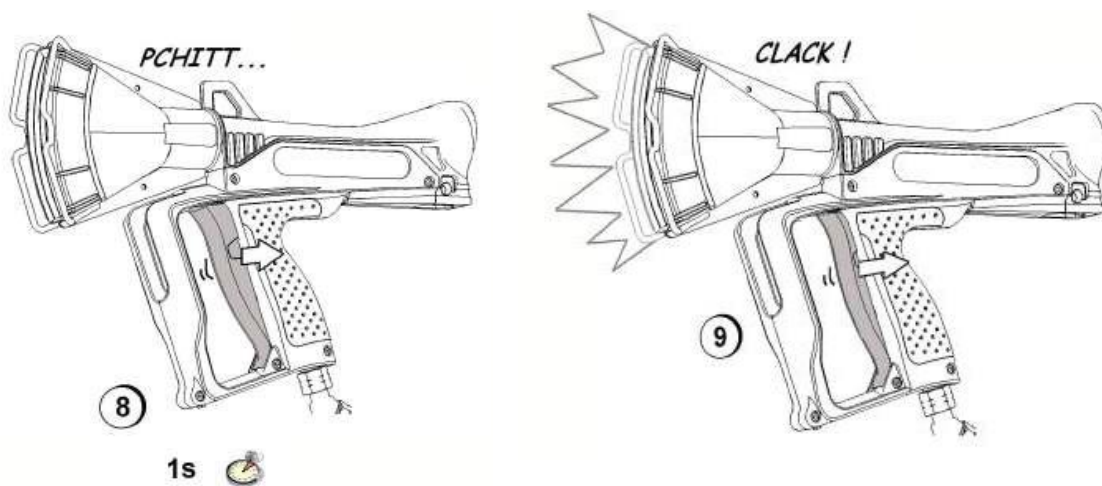

EINSTELLEN DER LEISTUNG

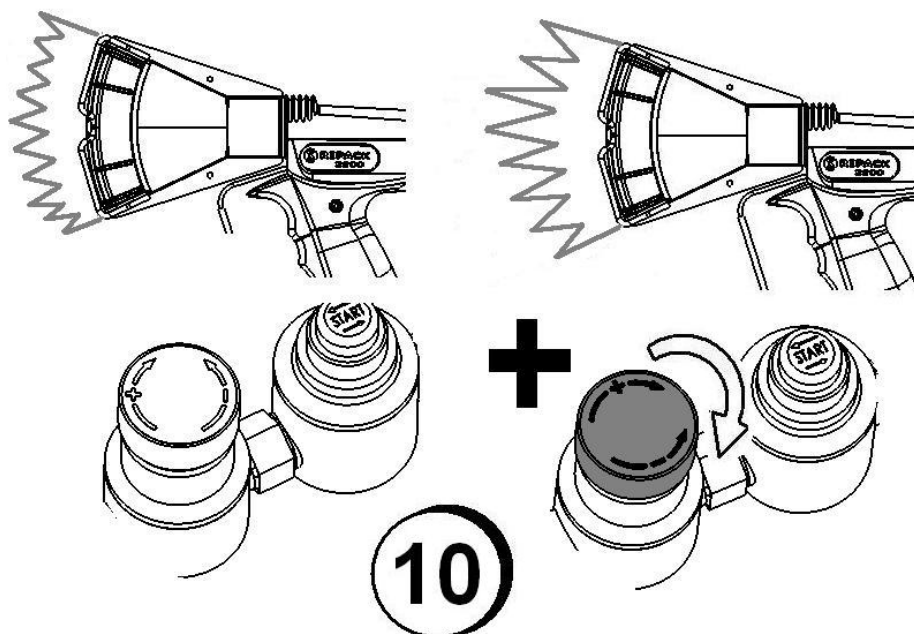

NIEMALS ARBEITEN, WÄHREND SIE DEN ROTEN KNOPF GEDRÜCKT HALTEN.

Das SECURIPACK unterbricht die Gaszufuhr automatisch, wenn der Druck in der Zuleitung unter den Mindestwert fällt, der für eine normale Wirkungsweise erforderlich ist.

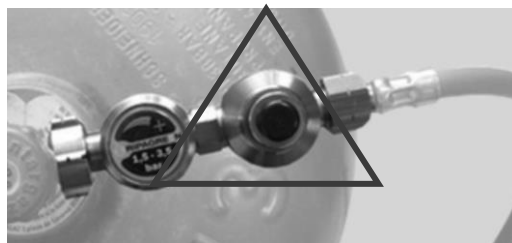

Das deutet darauf hin:

- Dass die Flasche entweder so gut wie leer ist (es bleibt nur noch Gas für wenige Minuten bei sehr geringer Leistung: Gasflasche wechseln);
- Dass die Temperatur in der Gasflasche nach intensiver Nutzung abfällt (Vereisung): Wechseln Sie die Gasflasche in diesem Fall zeitweilig aus oder warten Sie, bis der normale Druck wieder erreicht ist, insbesondere bei Arbeiten im Freien (0 °C / 30 °F oder weniger).

GASFLASCHE NIE MIT DER FLAMME ERWÄRMEN!

NACH DER ARBEIT IMMER GASFLASCHENHAHN ZUDREHEN UND SCHLAUCH DURCH BETÄTIGEN DES ABZUGS ENTLEREEN.



Nach Benutzung Ihrer Schrumpfpistole, stellen Sie sicher, dass Sie das restliche Gas aus der Verlängerung ablassen. Schalten Sie dazu die Gaszufuhr und den Druckregler ab und ziehen Sie leicht am Abzug, um das Gas aus dem Rohr zu entleeren.

ERSATZTEILE

BEI DEMONTAGE DER SCHRUMPFPISTOLE LEHNT DIE FIRMA RIPACK JEDE HAFTUNG AB.

Bitte wenden Sie sich für alle Arbeiten, bei denen die RIPACK 3000 auseinandergebaut werden muss, an Ihren Händler.

Nur die im Kapitel Wartung beschriebenen Maßnahmen sind erlaubt.

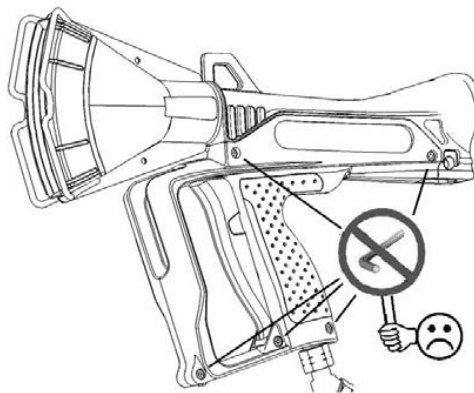

ANWENDUNGSBEISPIELE

FOLIENVERPACKUNG VON PALETTEN

Fordern Sie die Verwendungsvorschriften bei Ihrem Folienlieferanten an.

Die Palette muss erhöht stehen, so dass alle vier Ecken frei zugänglich sind. So kann die Folie auch unter der Palette schrumpfen und auf diese Weise für einen sehr guten Zusammenhalt zwischen Palette und den transportierten Waren sorgen. Im RIPACK-Produktsortiment finden Sie das Zubehörteil CALPACK, um die Paletten erhöht abzustellen (fragen Sie Ihren Händler).

Die Folienhaube muss ungefähr 5 % größer sein als Ihre Palette. Sie muss lang genug sein, damit sie die Palette miteinschrumpfen kann (H +200 mm).

Zünden Sie Ihre Schrumpfpistole RIPACK 3000 wie im Kapitel „Inbetriebnahme“ angegeben».

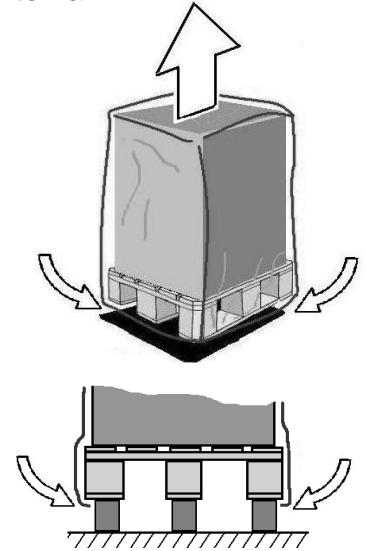

EMPFEHLUNGEN FÜR DAS SCHRUMPFEN

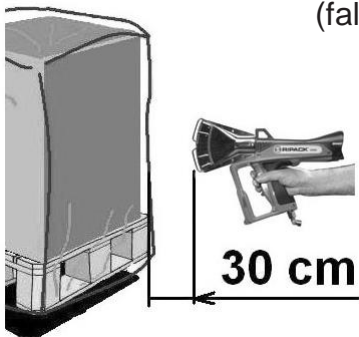

(falls der Folienhersteller keine besonderen Vorgaben macht) :

Halten Sie mindestens circa 30 cm Abstand zur Folie und beginnen Sie den Schrumpfvorgang im unteren Bereich der vier Seiten, damit die Folie zunächst unter der Palette schrumpft. Achten Sie darauf, dass Sie den Luftstrom senkrecht auf die Folienfläche richten.

Bewegen Sie die Pistole kontinuierlich und gleichmäßig.

NIE IN EINER POSITION STEHEN BLEIBEN!

Da nicht alle Folien gleich reagieren, achten Sie auf das Verhalten der Folie und passen Sie Ihre Arbeitsgeschwindigkeit und/oder Ihren Abstand zur Folie entsprechend an.

Die Leistung der Schrumpfpistole RIPACK 3000 kann mit dem einstellbaren SECURIPACK auch den Folienstärken angepasst werden.

Ist die Folie unten geschrumpft, schrumpfen Sie die Seiten der Palette und bearbeiten Sie dabei jeweils die gesamte Breite von unten nach oben.

Sind alle vier Seiten bearbeitet, schrumpfen Sie die Oberseite, indem Sie den Heißluftstrom auf die Oberseite der Palette richten.

Achtung: Da die Folie bereits durch die seitliche Schrumpfung gespannt ist, sollte weniger Wärme angewendet werden, damit die Folie keine Löcher bekommt.

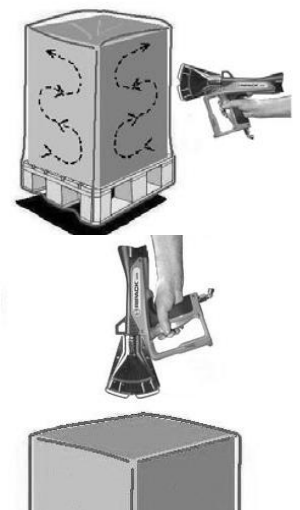

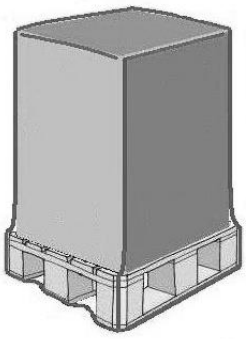

Die Folie schrumpft nach Beendigung der Wärmeeinwirkung noch eine gewisse Zeit lang weiter, wie lange hängt von der Qualität, der Dicke und der Art der verwendeten Folie ab. Wir empfehlen deshalb, abzuwarten bis die Folie abgekühlt und gespannt ist, bevor die Palette bewegt wird. Nach dem Abkühlen und vor der Lagerung ist immer zu prüfen, ob die Folie und die verpackten Erzeugnisse unbeschädigt sind.

**PALETTEN NACH DEM SCHRUMPFVORGANG
MINDESTENS 2 STUNDEN LANG SORGFÄLTIG ÜBERWACHEN.**

VERPACKUNG MIT SCHRUMPFVORGANG

Mit Folie lassen sich auch alle möglichen Gegenstände unterschiedlichster Form verpacken.

Damit die Folie gut verschweißt wird, ist eine Überlappung von mindestens 30 cm vorzusehen (Abb.).

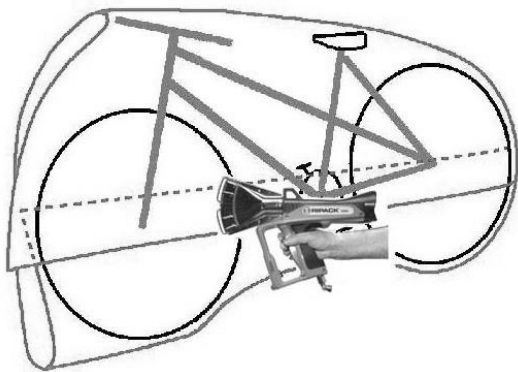
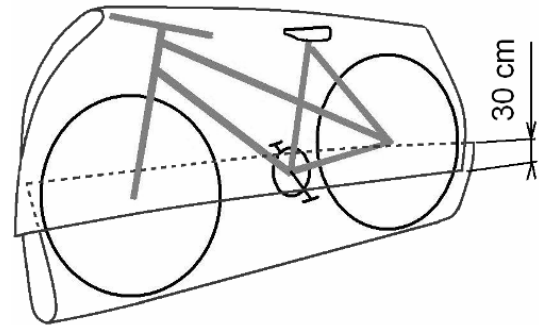

Zunächst die Folie durch kontinuierliches Erwärmen verschweißen und dann mit einer Spachtel Druck auf diesen Teil ausüben, damit sich die beiden Folien verbinden.

Nach dem Verschweißen folgt das Schrumpfen: Mindestabstand von 30 cm zwischen Gerät und verpacktem Objekt einhalten und Empfehlungen für das Schrumpfen beachten.





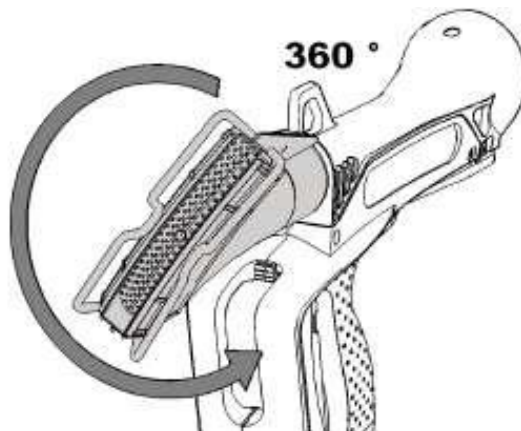

Hinweis: Der Brennerkopf ist frei schwenkbar, um die Arbeit zu erleichtern. Den Kopf in die gewünschte Stellung bringen.

Beachten Sie, ihn gründlich auf die Aluminiumkörper -Hülse zu schieben.

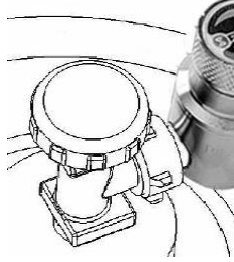

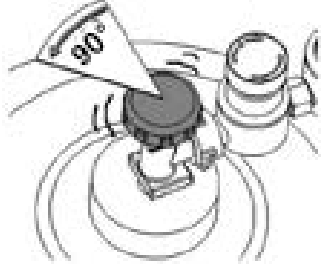
FEHLFUNKTIONSDIAGNOSE

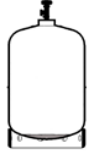
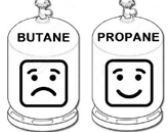
AUS IHRER RIPACK 3000 KOMMT KEIN GAS HERAUS

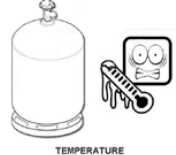
<p>ZYLINDERVENTIL GESCHLOSSEN</p>		<p>Öffnen Sie das Ventil um 90°</p> 
<p>ZU HOHER GASSTROM (Die innere Sicherheitsvorrichtung der Gasflasche kann den Durchfluss schließen, wenn das Ventil zu weit geöffnet wird).</p> 	<p>Schließen Sie das Ventil</p> <hr/> <p>Entleeren Sie den Gaskreislauf in der Pistole.</p>	<p>Öffnen Sie das Ventil um 90°</p> 
<p>DRUCKMINDERER KANN NICHT EINGESCHALTET WERDEN</p>  <p>Hinweis: Bei zu niedrigem Druck wird die Gaszufuhr durch den roten Knopf unterbrochen.</p>	<p>Die flasche wechseln</p>  <p>Der regler funktioniert Nur mit propangas</p>  <p>Ständiger gebrauch lässt Die Flasche einfrieren Stellen sie einen Ersatz Zylinder bereit, Während sich das gas erwärmt.</p>  <p>Die Außentemperatur ist niedrig. Lagern sie die Flaschen in einem Temperierten raum.</p> 	

Anmerkung: Der Druck des Gases in einem Zylinder ist proportional zur Temperatur des Gases.

VERSCHLEISS DES PIEZOZÜNDERS

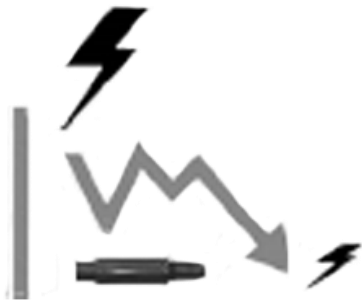

Der Piezozünder verliert mit jeder Zündung seine elektrischen Eigenschaften.

Ersatz-Piezoreferenz : 131003

DEN PIEZO WECHSELN

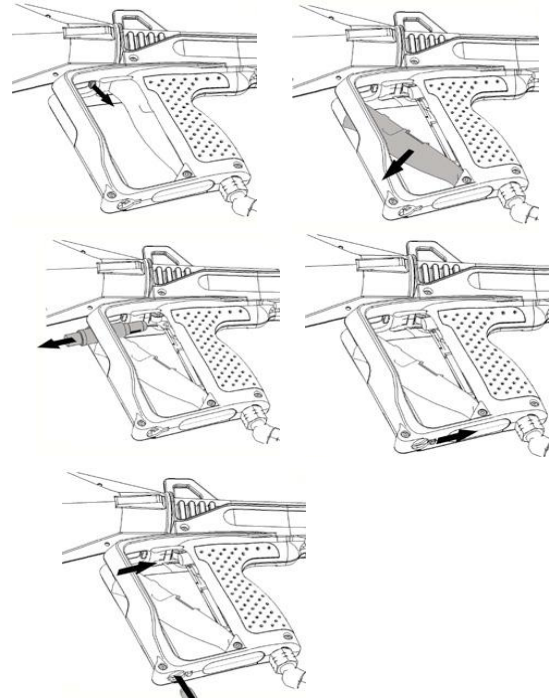

DEFEKTE ZÜNDKERZE



Entfernen Sie die Zündkerze mit einer Flachzange. Prüfen Sie die Keramik auf Risse.

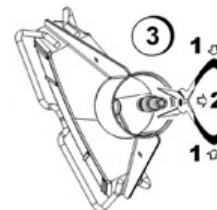

Wechseln Sie die Zündkerze, falls erforderlich. Achten Sie darauf, die Kerze in ihren Halter zu klemmen (sie darf nicht herausfallen).

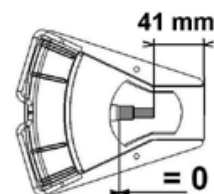

OK

FEHLFUNKTIONSDIAGNOSE

SCHWIERIGKEITEN BEI DER ZÜNDUNG IHRER RIPACK 3000

DER GASFLUSS IST UNGEWÖHNLICH REDUZIERT

(schwache Flamme) Die Zündung ist stark beeinträchtigt.



Das Drehgelenk ist mit einem Gitterfilter ausgestattet. Dieser kann durch die Verschmutzung einer Gasflasche blockiert werden: Entfernen Sie den Filter mit einer spitzen Nadel. Nach der Reinigung wieder zusammenbauen.

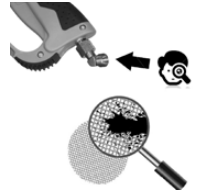

BRENNERDÜSE VERSCHMUTZT



Reinigen Sie das Gitter.
Reinigen Sie das Zündkerzengehäuse, das hauptsächlich die Zündung der Flamme erzeugt, gründlich.
Wir empfehlen die Verwendung eines Druckluftgebläses.

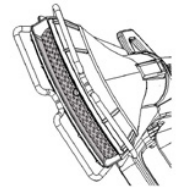

FEHLFUNKTIONSDIAGNOSE

KEINE GASABSCHALTUNG NACH LOSLASSEN DES ABZUGS

KEINE GASABSCHALTUNG NACH LOSLASSEN DES ABZUGS

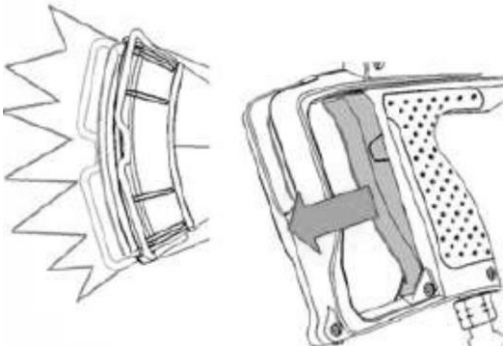

Wenn der Abzug losgelassen wird, sollte die Verbrennungsdüse sofort abschalten. Andernfalls : Öffnen Sie den Auslöser.

Schmieren Sie den Kolben des verstaubten Ventils.
Bei wiederholter Verstopfung lassen Sie das Ventil von Ihrem autorisierten Ripack-Händler austauschen.

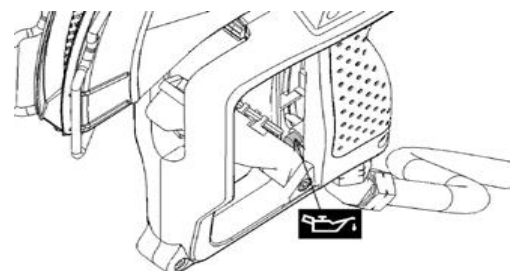

ÜBERPRÜFUNG DES SECURIPACK

Spätestens alle 500 Stunden oder alle 3 Monate ist die Funktionstüchtigkeit der (im SECURIPACK integrierten) Schlauchbruchsicherung zu überprüfen:

- Gehen Sie ins Freie, in ausreichender Entfernung von offenen Flammen, Funken oder brennenden Objekten.
- Setzen Sie Schlauch und Gerät unter Druck. Öffnen Sie mit dem mitgelieferten Montageschlüssel die Mutter am Schlauchanschluss und schrauben Sie sie ganz ab. Die Gaszufuhr muss unterbrochen werden.

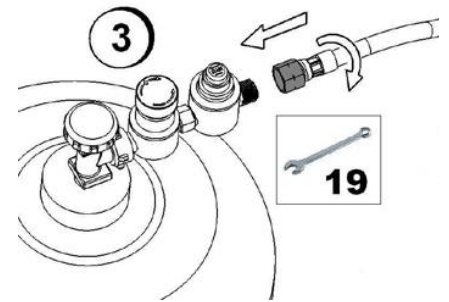

ÜBERPRÜFUNG DER RIPACK 3000

JEDEN TAG vor Arbeitsbeginn:

1. Prüfen Sie den Zustand des Schlauchs auf seiner gesamten Länge und an den Anschlüssen. Wir empfehlen einen Austausch in folgenden Fällen:

- Wenn bei der Sichtprüfung Beschädigungen (Schnitte) – auch oberflächlich – festgestellt wurden
- Alle 3 Jahre bei intensiver Nutzung
- Spätestens 5 Jahre nach Inbetriebnahme
- **Hinweis:** das Datum auf dem Rohr entspricht dem Zeitpunkt der Herstellung

Verwenden Sie nur einen von RIPACK gefertigten Ersatzschlauch der mit ursprünglichen Klemmen und Anschlüssen vorgesehen ist!

2. Prüfen Sie, ob die Gaszufuhr durch Loslassen des Drückers abgesperrt ist (siehe: keine Gasabschaltung auf der vorherigen Seite).

**UNSERE TUTORIALS FINDEN SIE AUF DER
WEBSITE
[HTTPS://RIPACK.COM/DE/TUTORIALS/RIPACK-
3000/](https://ripack.com/de/tutorials/ripack-3000/)**



GARANTIE

Die von RIPACK® (Groupe SEFMAT) gelieferten Produkte sind für einen Zeitraum von zehn (10) Jahren ab Lieferdatum durch eine vertragliche Garantie gedeckt, die jeden latenten Fehler abdeckt, der auf einen Material-, Konstruktions- oder Herstellungsfehler zurückzuführen ist, der das Schrumpfgerät Ripack 3000 beeinträchtigt und es unbrauchbar macht.

Diese vertragliche Garantie **gilt nur für den Erstnutzer der Ripack 3000 nach der Registrierung des Produkts auf der RIPACK®-Website** unter folgender Adresse <https://ripack.com/de/ein-produkt-registrieren/>. Für die Anwendung dieser zehnjährigen Garantie ist es erforderlich, dass das Gerät Ripack 3000 innerhalb von drei (3) Monaten nach dem Kauf registriert wird.

Der Zweck dieser Garantie besteht darin, das ordnungsgemäße Funktionieren der Ripack 3000 zu gewährleisten, die eine interne Funktionsstörung erlitten hat. Um seine Rechte geltend zu machen, muss der Ripack 3000 Kunde unter Verzicht auf jede diesbezügliche Klage, RIPACK® schriftlich unter folgender Adresse info@sefmat.com über das Bestehen der über das Vorhandensein der Mängel innerhalb einer Frist von höchstens sieben (7) Tagen ab dem Datum ihrer Entdeckung, unter Androhung der Strafe des Verfalls jeglicher Klage in Bezug dazu.

Kosten bezüglich der Ripack 3000 Reparatur (Teile, Arbeit und Rückporto, das Hinporto geht auf Kosten des Kunden) **oder seinen Ersatz**, falls eine Reparatur nicht möglich sein sollte. Es besteht keine Verpflichtung für Ripack zur Entschädigung in Form von Sach- oder Bargeld.

Der Ersatz defekter Produkte oder Teile hat keine Verlängerung der Dauer der oben genannten Garantie zur Folge.

Beachten Sie, dass die Garantieleistung für Ihre Schrumpfpistole nur dann in Anspruch genommen werden kann, wenn sich das Originaletikett mit der Seriennummer auf dem Produkt befindet.

Die Garantie bildet eine untrennbare Einheit mit der Ripack 3000 Pistole, die von SEFMAT oder seinem autorisierten Händler verkauft wird. Die Pistole Ripack 3000 kann nicht verkauft oder weiterverkauft werden, wenn sie verändert, umgebaut oder modifiziert wurde. **Eine Validierung durch unsere zugelassenen Partner oder durch unsere Produktionsstätte ist nur möglich, wenn alle Teile, aus denen Ihre Schrumpfpistole besteht (Schrumpfpistole, Drehgelenk, Schlauch und Regler), an uns zurückgeschickt werden. Ohne die vollständige Rücksendung können wir die Garantie nicht validieren.**

Unsere zehn (10) Jahre vertragliche Garantie **gilt nicht** in Fällen höherer Gewalt und deckt nicht :

- Verschlechterung, normale Abnutzung des Produkts und insbesondere der **folgenden Verschleißteile: Piezo-Zünder #131003, Zündkerze #132054, Gasschlauch #250023.**
- Zubehör, das nach dem Kauf des Produkts hinzugefügt wurde (falls zutreffend, gilt eine spezielle Garantie in Bezug auf das betreffende Zubehör),
- Mängel aufgrund einer Beschädigung, eines Unfalls oder eines zufälligen Ereignisses oder eines Unfalls, der z.B. durch einen Schock oder einen Sturz verursacht wurde.
- Abnormale Verwendung, Missbrauch oder Verwendung unter anderen Bedingungen als denen, für die das Produkt hergestellt wurde, insbesondere im Falle der Nichteinhaltung der in der RIPACK®-Gebrauchsanweisung vorgeschriebenen Bedingungen.
- Transformationen des Produkts und insbesondere die vorgenommenen Änderungen oder das Hinzufügen von Teilen, die nicht vom Hersteller stammen.
- Versäumnis, das Produkt regelmäßig zu warten, wie auf Seite 20 des RIPACK-Benutzerhandbuchs beschrieben, Fahrlässigkeit oder Versäumnis des kaufenden Kunden, das Produkt zu überwachen.
- Bereits bestehende Reparaturen des Produkts, die nicht von RIPACK® oder einem autorisierten RIPACK-Wiederverkäufer durchgeführt wurden.
- Produkte, die nicht mehr das Etikett oder die Identifikationsnummer tragen oder Produkte mit einer geänderten Identifikationsnummer.

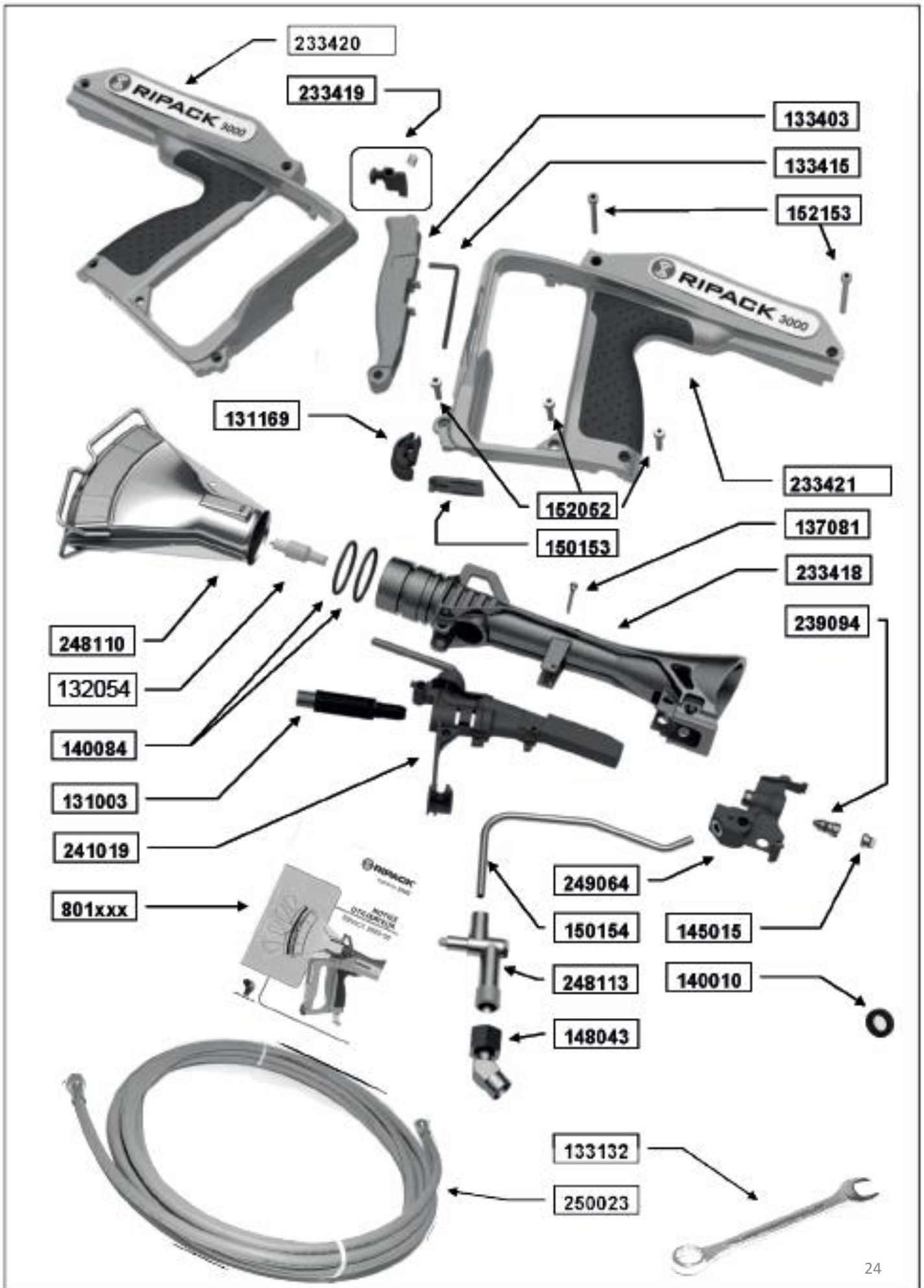

VERLÄNGERUNGEN FÜR RIPACK 3000

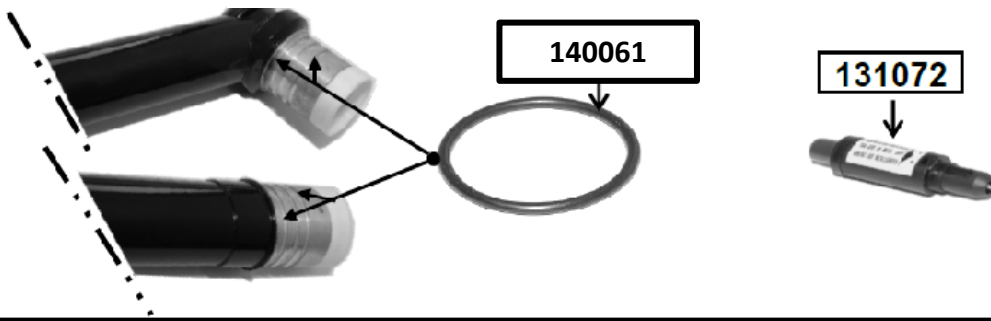

ÜBERPRÜFEN SIE DIE ARTIKELNUMMER IHRES DRUCKREGLER



NF		134022
UNI		134023
DIN		134024
USBS		134025

ERSATZTEILLISTE

Artikel-Nr.	Bezeichnung
131003	Piezo-Zünder (für Schrumpfpistole ohne Verlängerung)
131072	Piezo-Zünder (für Schrumpfpistole mit Verlängerung)
131169	Gummidämpfer
133132	Schraubenschlüssel 19
133403	Abzugshahn
133415	Inbusschlüssel 3
137039	Molykote Schmier-Fett (50 gr)
137081	Erdungskontaktstift
140010	Flachdichtung für NF-Druckregler
140102	Flachdichtung für UNI -Druckregler
140061	Brennerdichtung-O-Ring innen Ø 28.24 x Ø 2.62 (ab S/Nr. 06139238)
140084	Dichtung - O'Ring innen Ø 34,82x3,53
145015	Düsenverschluss mit dichtung
148043	Drehgelenk
150153	Schiebeklappe des Reservezünders
150154	Aluminium Gasrohr
152052	Schraube CHc M 4 x 16
152153	Schraube CHc M4x35
132054	Zündkerze
233418	Aluminium Hauptrumpf mit O'ring (dunkelgrau) / 3000
233419	Klinke und Feder - Verriegelung des Abzugs
233420	Handgriffhälfte rechts + Etikett Ripack 3000
233421	Handgriffhälfte links + Etikett Ripack 3000
239094	Propangasdüse / 3000
241019	Elektro-Anschlusspaket
248110	Brennerkopf
248113	Gashahn
249064	Düsenhalterung komplett (Halterung, Düse, O'ring, Verschluss) / 3000
250023	Hochdruckschlauch 8 m mit Anschlüssen 3/8L (innen Ø 6)
801xxx	Bedienungsanleitung RIPACK 3000



DÉCLARATION DE CONFORMITÉ CE
EC- DECLARATION OF CONFORMITY
CE - KONFORMITÄTSERKLÄRUNG

Le fabricant soussigné :
The manufacturer undersigned :
Der unterzeichnete Hersteller:

SEFMAT S.A.S, 7 RUE DE BETNOMS, 33185 LE HAILLAN, FRANCE

Déclare que l'appareil :
Hereby declares that the appliance :
Erklärt hiermit, dass das Gerät :

RIPACK 3000

destiné à la production d'une flamme produite par la combustion de gaz
designed to produce a flame produced by the combustion of gas
zue Erzeugung einer durch Verbrennung von Gas erzeugten Flamme bestimmt ist,

est conforme aux dispositions du Règlement (UE) 2016/426 du 9 mars 2016 concernant les appareils brûlant des combustibles gazeux.

is in accordance with the Regulation (EU) 2016/426 of 9 March 2016 on appliances burning gaseous fuels.

den Anforderungen der Verordnung (EU) 2016/426 vom 9. März 2016 über Geräte zur Verbrennung gasförmiger Brennstoffe entspricht.

Cette conformité est confirmée par le laboratoire DVGW CERT sous le numéro DG-2418BR0325.

This conformity is confirmed by the DVGW CERT laboratory under number DG-2418BR0325.

Diese Konformität ist vom DVGW-CERT-Labor unter der Nummer DG-2418BR0325 bestätigt.

Fait au Haillan, le 1er septembre 2016
Le Haillan, September 1st, 2016
Le Haillan, 1. September 2016

Le Président
President
Vorstandsvorsitzender

CERTIFICATIONS INTERNATIONALES
WORLD CERTIFICATIONS



