



GROUPE SEFMAT

RIPACK®

INSTRUCCIONES DE USO

RIPACK 3000
RIPACK 3000+



LA PROTECCIÓN
POR EXCELENCIA

REGISTRE SU PRODUCTO
CONTRATO DE GARANTÍA EN LÍNEA
WWW.RIPACK.COM/REGISTRAR-UN-PRODUCTO



ACCESORIOS RIPACK®

ALARGADORES MODULARES

Con las extensiones, trabaje más rápido y más confortablemente sobre las grandes superficies evitando las posturas agotadoras.

Existe un soporte de brazo plegable disponible para la versión Ripack 3000. Hace más confortable la utilización de la pistola reduciendo el efecto de contrapeso de una extensión grande.

Gracias al sistema de extensiones Ripack, no necesitará tomar ese riesgo. Trabaje desde el suelo con las extensiones que van hasta los dos metros de longitud.



SOPORTE DE BRAZO

El soporte de brazo pivotante ofrece más comodidad durante la utilización con una prolongación, y se repliega después de uso.



CARROS PORTABOMBONA

El carro para bombonas Ripack es el accesorio esencial para trasladar sus bombonas de gas de forma fácil y segura y garantizar la longevidad de su equipo.

Su diseño permite una gran sujeción y el mástil le ayuda a manejar y proteger la manguera. Los nuevos carros han sido diseñados para ser un verdadero puesto de trabajo. Por eso están equipados con una bolsa de almacenamiento, que facilita el transporte de sus herramientas. Los carros 936+ y 932 también están equipados con un estante y un dispositivo magnético.



CARRETE DE MANGUERA DE GAS

Diseñado para uso industrial: acero, pintura epoxi anticorrosiva, rodillos de guía reduciendo la abrasión de la manguera.

Se puede instalar en pared, suelo o techo. Suministrado con soporte giratorio para una mayor facilidad de trabajo.

Brazo ajustable para la salida de la manguera horizontal o vertical.



SOLDADORAS DE FILM

Las soldadoras Multicover permiten confeccionar, según las necesidades, fundas de palés o sacos de distintas dimensiones a partir del film termo retractable en bobinas.

Ahorre dinero evitando un stock superfluo de formatos variados.

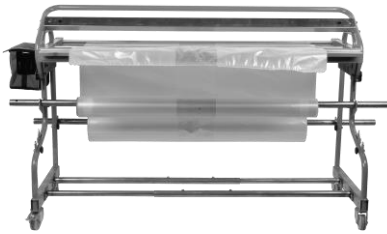

MULTICOVER 955 SEALER
Soldadura con una pistola Ripack

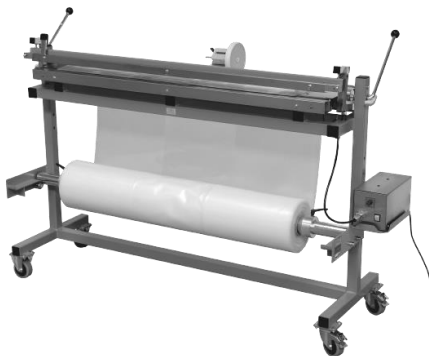

MULTICOVER 960
Soldadura por impulsión eléctrica



Segundo carrete opcional

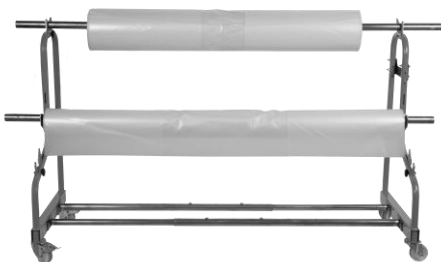

MULTICOVER 935 DISPENSER

COLUMNA DE RETRACCIÓN TURBOPACK

El Turbopack es una columna retracción móvil, montada sobre un carro fácilmente desplazable.

Su diseño único permite un alto flujo de aire caliente para una eficiencia sin precedentes, incluso en películas gruesas. 50 segundos son suficientes para retraer un palet (tipo Euro) sea cual sea la altura (límite máximo de 3,2 m).

La adaptación a su carga es muy sencilla, una serie de válvulas de cierre le permite consumir la cantidad justa de gas y el visor (opcional) se puede ajustar con un simple gesto con la ayuda de un equilibrador. No se necesita una programación compleja, ni un manejo tedioso, ni una formación que requiera mucho tiempo.



LEVANTADOR DE PALET CALPACK

Fácil y rápido a establecer, el CALPACK permite la retracción de la funda debajo la paleta. La carga está por lo tanto en perfecta cohesión con el palet. Puede ser utilizado tanto con un transpaleta o con una carretilla elevadora.



CONTENIDO DEL MALETÍN



Regulador securipack

Instrucciones de Uso

Llave

Conexión giratoria

Manguera 8 m



GROUPE SEFMAT

RIPACK®

Ripack 3000
Ripack 3000+

APARATO MANUAL DE PROPANO DESTINADO A LA
RETRACCION DE FILMS PLASTICOS

**INSTRUCCIONES DE
USO**



RESUMEN

ADVERTENCIAS.....	8
PUESTO EN MARCHA.....	13
CONEXIONES.....	14
PIEZAS DE RECAMBIO.....	16
EJEMPLOS DE USA.....	17
MANTENIMIENTO.....	19
GARANTIA.....	23
VISTA DESPIEZADA.....	24
LISTA DE PIEZAS.....	26

ADVERTENCIAS



ES IMPRESCINDIBLE LEER ESTAS INSTRUCCIONES ANTES DE PONER EN MARCHA EL APARATO POR PRIMERA VEZ.

	No utilizar este aparato en las zonas reglamentadas que presenten riesgos específicos de incendio o explosión.
	No utilice el aparato para retractilar el film plástico sobre un suelo en material combustible (madera, plástico, etc...).
	Delimitar una zona de trabajo tal que la boquilla de la pistola esté siempre por lo menos a más de 1,5 m dentro de esta zona y prohibir el acceso a esta zona a cualquier otra persona.
	Asegúrese de la ausencia de fugas en las conexiones e inspeccione la manguera comprobando fisuras o conexiones aflojadas.
	Tener al alcance de la mano un extintor localizado y apropiado.
	No llevar ropa fácilmente inflamable como nylon o similar.
	Llevar guantes durante la utilización del aparato.
	Mantenga un control riguroso durante al menos 2 horas tras el retractilado.
	Verifique la buena adaptación del regulador de seguridad con la botella de gas.

Este aparato está destinado exclusivamente para uso profesional y para la retracción de films plásticos.

Es imprescindible que los usuarios de la pistola RIPACK 3000 conozcan estas instrucciones de uso en su totalidad y que se formen en las aplicaciones que requieren el uso de este aparato.

Estas instrucciones de uso deberán guardarse para ser consultadas en el futuro.

No utilice el aparato para la aplicación de film plástico sobre materiales, materias, productos y líquidos que puedan inflamarse espontáneamente, acondicionados a granel o embalados, ni en las zonas de almacenamiento de estos mismos productos ni en los locales donde esté expresamente prohibido fumar por razones de seguridad.

No utilice el aparato para retraer film plástico sobre un suelo de material combustible (madera, plástico, etc.).

En cada parada prolongada del RIPACK 3000, cierre el grifo de la bombona de gas o de la alimentación.

Apriete el gatillo para vaciar la manguera de alimentación de gas con el fin de que éste no se quede con presión.

Nunca caliente un punto fijo de modo continuo.

Procure tener el área de utilización limpia y exenta de cualquier residuo (madera, papel u otras materias inflamables).

Para cualquier trabajo dentro de locales profesionales, la bombona debe estar colocada sobre una carretilla móvil y fácilmente maniobrable.

Este aparato, como todos los aparatos de gas, consume aire y produce gases de combustión como CO² y CO. La exposición a este último gas es mortal en caso de concentración elevada. Procure prever una ventilación adecuada con arreglo al tiempo de utilización del aparato (cf. «Características Técnicas»).

Recomendamos utilizarlo en un local de contaminación no específica de un volumen de 16m³ mínimo (caudal de aire nuevo: 48m³/h).

Nunca trabaje en un sótano.

Antes de cualquier utilización, respete las directivas para el uso de gases líquidos.



En funcionamiento, este aparato produce una llama. No la dirija hacia sí mismo, ni hacia otras personas o seres vivos, ni hacia la bombona de gas o la manguera, ni hacia los materiales combustibles.



Consulte **la normativa aplicable en el país de utilización** relativa a la conformidad y el uso de los productos y accesorios propuestos en nuestra gama Ripack®. La utilización de los accesorios, conexiones y piezas de recambio Ripack® es indispensable para el buen funcionamiento y la garantía de nuestros productos, así como para la seguridad de las personas y de los bienes.

El aparato en funcionamiento presenta delante del conducto de combustión una **zona peligrosa con una distancia de hasta 1,5 metros (5')**.

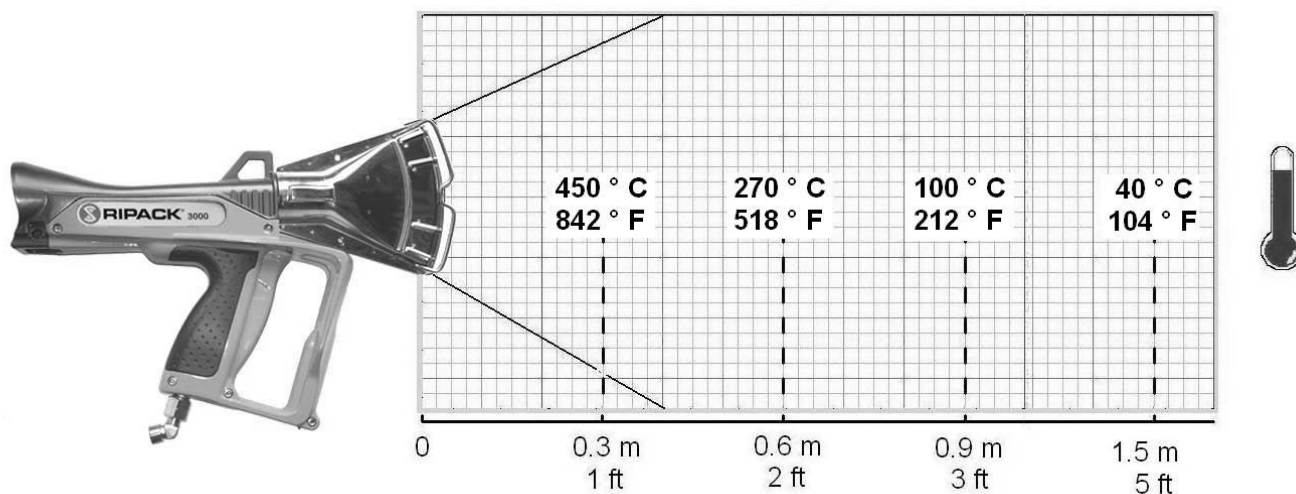

Los operarios deben tener en cuenta que en esta zona peligrosa hay riesgo de quemaduras para los seres vivos y desperfectos y/o incendio de los bienes.

En uso, se debe mover la pistola de manera que el material utilizado no exceda la temperatura máxima indicada por el proveedor.

Esta temperatura depende de la distancia de uso, de la duración de la exposición y del ajuste de la potencia del aparato.

Este aparato, destinado a la aplicación de films plásticos por calentamiento, puede utilizarse también para otras aplicaciones cuyos productos sostengan una aportación de calor por llama evidente, bajo la responsabilidad exclusiva del usuario.

En todos los casos, es obligatorio remitirse a las instrucciones del fabricante del producto tratado y a las legislaciones nacionales, federales o locales sobre la utilización de los aparatos de llama evidente.

Para una utilización segura del aparato, es obligatorio tener en cuenta las advertencias antes mencionadas, así como cumplir con las directivas proporcionadas por el fabricante de los materiales tratados.

Las distancias de utilización, la duración de la exposición y el ajuste del aparato, con relación a los diferentes materiales tratados, dependen de las instrucciones del fabricante de dichos materiales.

Consulte siempre a su distribuidor RIPACK para cualquier operación de mantenimiento o de cambio de piezas.

Como recordatorio, la manguera suministrada con su pistola es una pieza de desgaste y no está cubierta por la garantía. Para que funcione correctamente, asegúrese de que está bien guardado y de que no está tirado en el suelo cuando esté utilizando la pistola.

El RIPACK 3000 de propano funciona con propano bajo el principio de los quemadores de aire atmosférico inducido a gran velocidad (dibujo B).

El encendido se hace con un encendedor piezo-eléctrico cuya acción es simultánea con la abertura del gas enviado por el gatillo, el órgano de mando único.

Le RIPACK 3000 es una pistola segura que comporta varios **dispositivos de seguridad** :

- Su concepción original y patentada asegura una combustión sin calentamiento de su conducto de combustión (**conducto frío**).
- Un sistema de **válvula de seguridad** corta la llegada del gas en caso de rotura o arrancamiento de la manguera.
- Un dispositivo de acción mantenida (llamado de «hombre muerto») corta la llegada del gas automáticamente en caso de relajación del gatillo. Esto permite una **parada inmediata del calor**. Este dispositivo de acción mantenida nunca debe estar bloqueado en posición abierta por ningún medio.
- Un protector delante del gatillo evita el arranque involuntario.

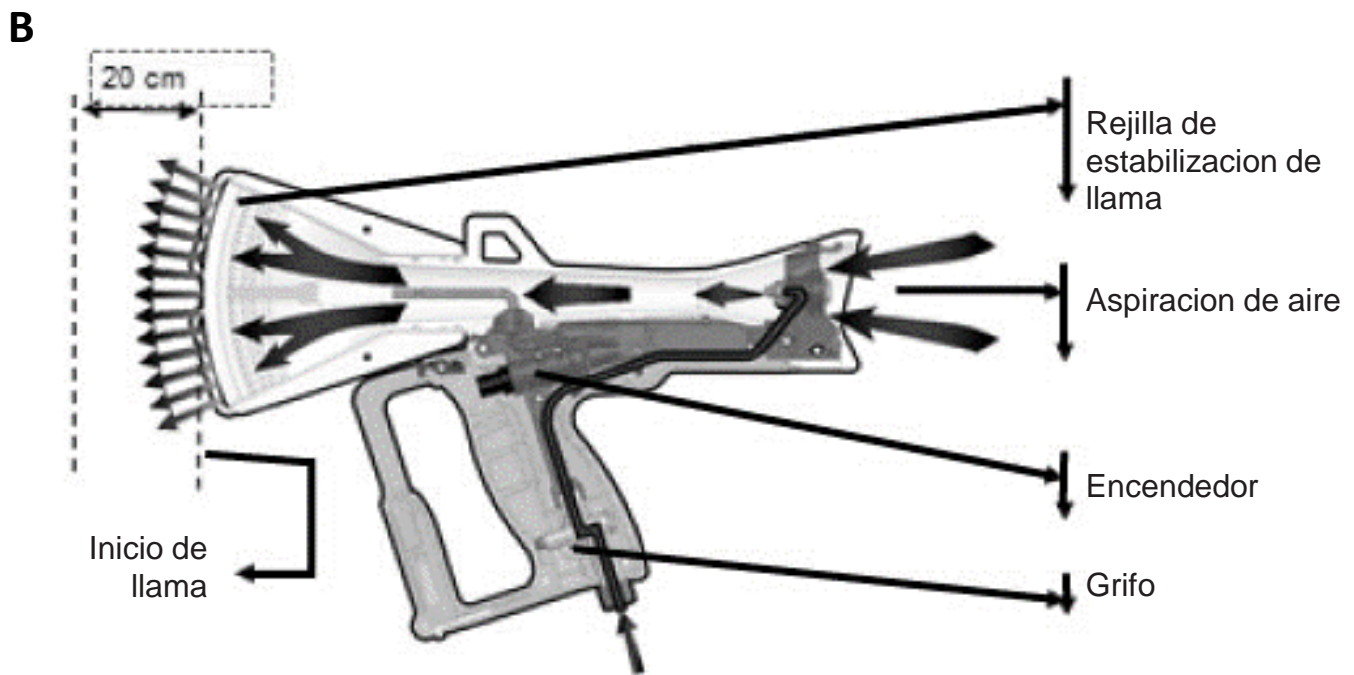

APARATO QUE FUNCIONA CON GAS PROPANO

CARACTERISTICAS TECNICAS :

	SISTEMA SI
Presión (bar)	1,5 a 3,5
Potencia (kW)	45 a 80
Consumo (Kg/h)	2,9 a 5,2
Aire aspirado (m ³ /h)	39 a 70
Emisión CO vol %	0,0052 a 0,0021
Emisión CO ₂ vol %	2,81 a 4
Nivel sonoro	< 85 dbA
Longitud	37,5 cm
Peso	1250 g
Fuente de energía	Propano
Otra fuente de energía	Gas natural con kit de adaptación
	SISTEMA ANGLO-SAJON
Presión (PSI)	21 a 50
Potencia (btu/h)	153 000 a 272 000
Consumo (lbs/h)	6,75 a 11,9
Aire aspirado	1340 cu.ft/h a 2400 cu.ft.h
Emisión CO vol %	0,0052 a 0,0021
Emisión CO ₂ vol %	2,81 a 4
Nivel sonoro	< 85 dbA
Longitud	15 inches
Peso	2,7 lb
Fuente de energía	Propano
Otra fuente de energía	Gas natural con kit de adaptación

PUESTA EN MARCHA

ANTES DE SU PUESTA EN MARCHA, ES NECESARIO Y OBLIGATORIO LEER LAS ANTERIORES «ADVERTENCIAS».

ES OBLIGATORIO UTILIZAR CON ESTE APARATO LA MANGUERA Y EL SECURIPACK ENTREGADOS DE ORIGEN.

PROHIBIDO CON RIPACK 3000	
	
GAS PROPANO FASE LÍQUIDA (Ej. : Carburante carro elevador)	BOMBONA INCLINADA

El RIPACK 3000 trabaja con gas PROPANO en fase gaseosa contenido en cilindros de diferentes capacidades.

Utilice cilindros de la mayor capacidad posible.

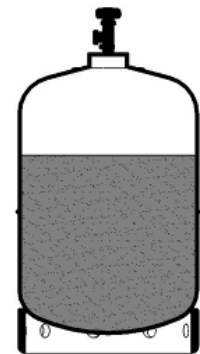

Conecte y desconecte siempre los cilindros lejos de toda llama y punto de ignición.

Para todos los trabajos en el interior de los locales profesionales, el cilindro debe colocarse en un carro móvil independiente y fácilmente maniobrabable.

Antes de la primera conexión, las mangueras deben limpiarse mediante soplado. Para el soplado debe utilizarse aire o nitrógeno. Si se utiliza nitrógeno, debe purgarse de forma segura al exterior.

CONEXIONES

Antes de conectar el SECURIPACK con la bombona de gas, asegúrese de que la junta de hermeticidad esté bien colocada para los sistemas que utilizan este principio.

En los demás casos, asegúrese de que la conexión sea correcta.

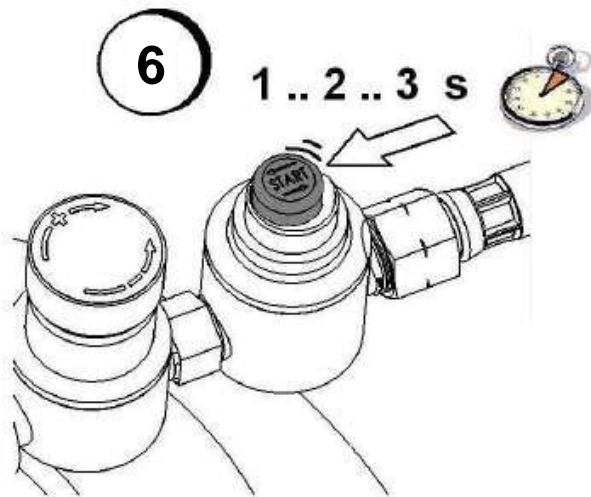
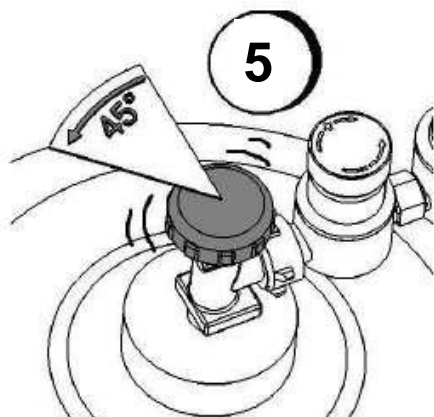
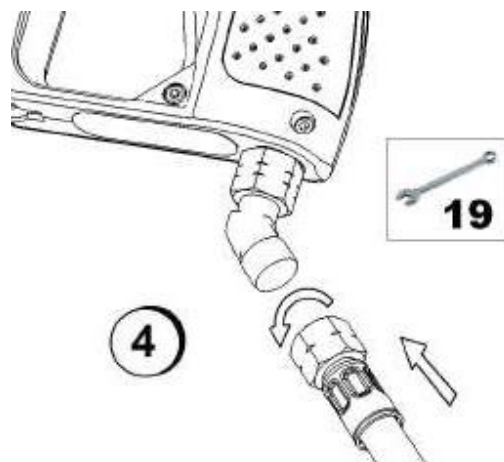
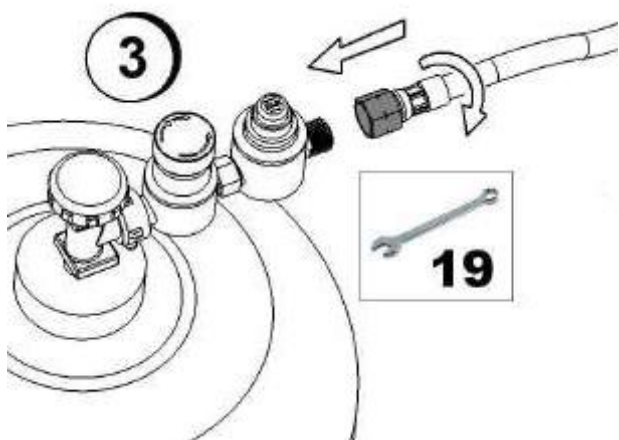
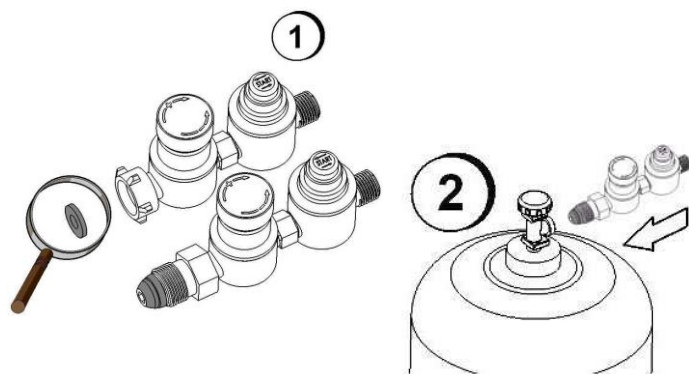

HERMETICIDAD

Asegúrese mediante una bomba de burbujas o de agua jabonosa que no haya ninguna fuga en las partes atornilladas (conexiones de la bombona, manguera y pistola).

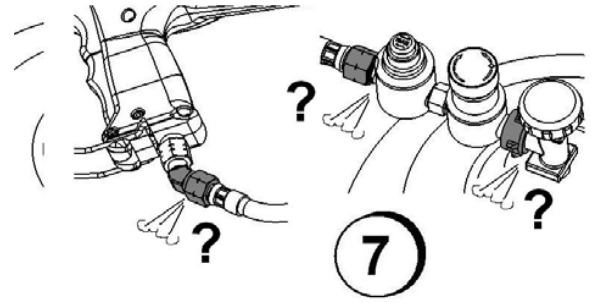

ENCENDIDO RIPACK 3000

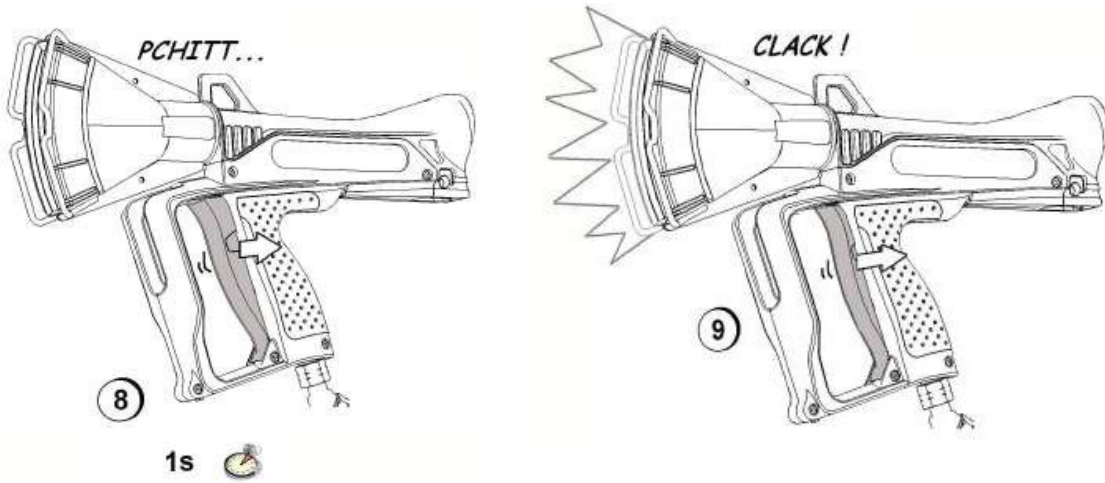

AJUSTE POTENCIA

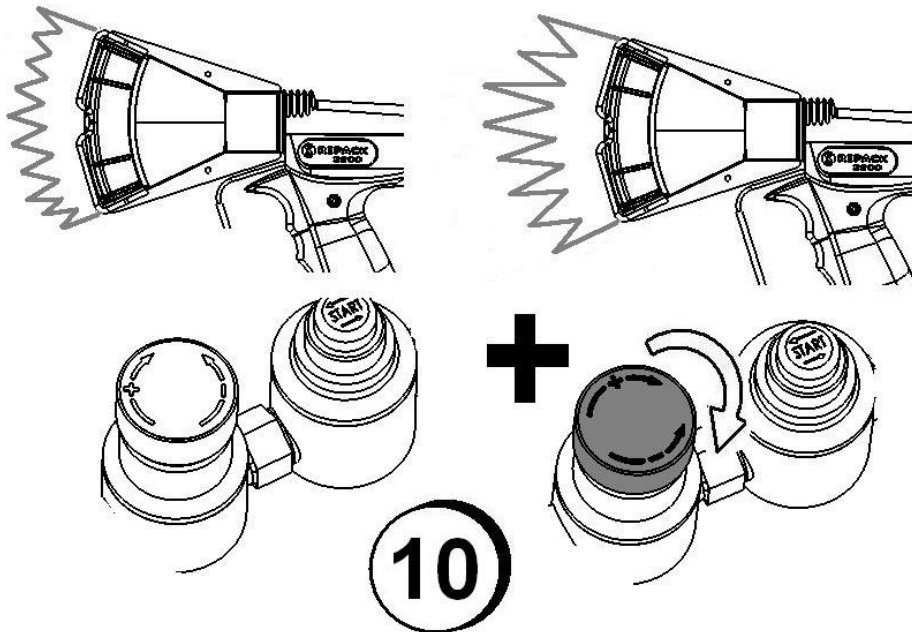

NO TRABAJE NUNCA MANTENIENDO EL BOTÓN ROJO PULSADO.

El SECURIPACK corta automáticamente la llegada de gas cuando su presión baja por debajo del umbral mínimo necesario para un rendimiento normal de trabajo.

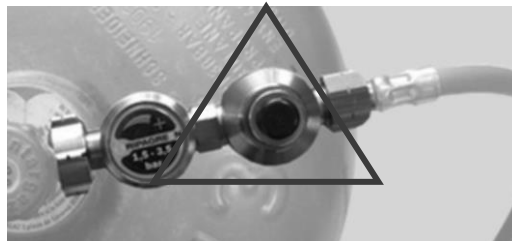

Esto indica :

- O bien que la bombona está prácticamente vacía (quedan sólo unos minutos de utilización a potencia muy reducida: cambie la bombona) ;
- O bien una bajada de la temperatura de la bombona después de una utilización intensiva (escarcha): en ese caso cambie momentáneamente la bombona o espere una vuelta de presión normal especialmente en caso de trabajo en el exterior (0°C / 30°F e inferior).

NUNCA CALIENTE UNA BOMBONA DE GAS CON UNA LLAMA.

AL FINAL DEL TRABAJO, CIERRE SIEMPRE EL GRIFO DE LA BOMBONA DE GAS Y VACÍE LA MANGUERA DE ALIMENTACIÓN APRETANDO LA EMPUÑADURA.



Cuando haya terminado de utilizar su pistola de retracción, asegúrese de drenar el gas restante de la extensión. Para ello, cierre el suministro de gas y el regulador y apriete ligeramente el gatillo para purgar el gas en el tubo.

PIEZAS DE RECAMBIO

LA EMPRESA RIPACK DECLINA CUALQUIER RESPONSABILIDAD EN CASO DE DESMONTAJE DE LA PISTOLA.

Para cualquier intervención que requiera un desmontaje del RIPACK 3000 solicítelo a su concesionario.

Las únicas operaciones autorizadas se describen en el capítulo de «mantenimiento».

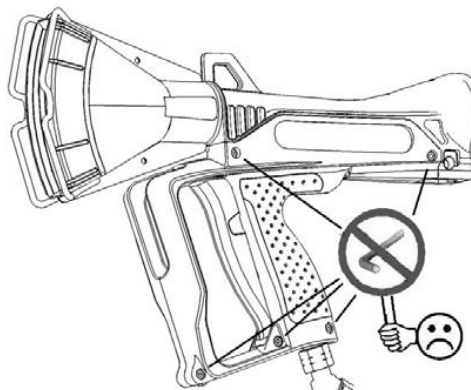

EJEMPLOS DE USO

PONER FILM EN CARGAS PALETIZADAS

Solicite a su proveedor de film las instrucciones para su aplicación.

El palet deberá elevarse de tal modo que las cuatro esquinas queden libres: esto tiene como objetivo permitir al film retraerse bajo el palet y ofrecer así una gran cohesión entre el palet y la carga que sostiene. En la gama Ripack encontrará un accesorio destinado a mantener los palets elevados: el Calpack. Ponga la funda retráctil, cuyo perímetro debe ser superior a un 5% aproximadamente del perímetro de su palet, y suficientemente largo para poder retraerse bajo el palet (H 200 mm). Encienda el Ripack 3000 tal como se indica en el capítulo «Puesta en marcha».

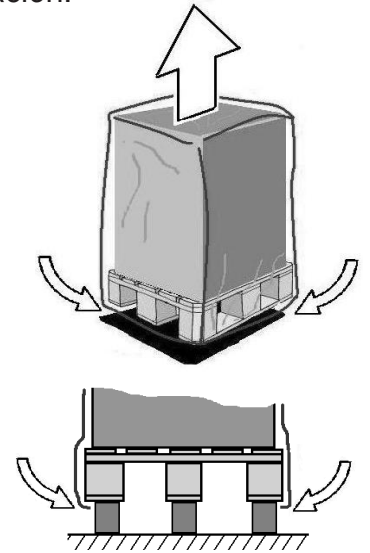

RECOMENDACIONES PARA LA RETRACCIÓN

(a falta de indicaciones especiales del fabricante de film) :

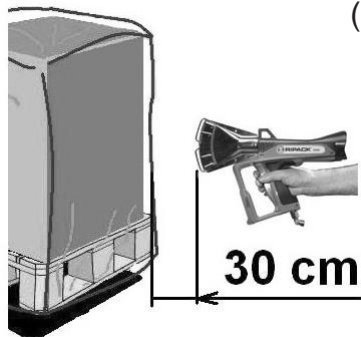

Mantenerse a una distancia mínima de unos 30 centímetros del film y comenzar la retracción con la parte baja de las cuatro caras, con el fin de que la retracción se haga primero bajo el palet. Procurar dirigir el flujo de aire caliente perpendicularmente al lado del palet.

Aplicar el calor con un movimiento continuo y a una velocidad constante.

NO PERMANECER NUNCA EN POSICIÓN FIJA

Las reacciones de los films no son similares y, por tanto, deberá observarlas y modular su velocidad de paso y/o su distancia al film.

Podremos también modular la potencia del RIPACK 3000 gracias a su SECURIPACK regulable.

Una vez haya retraído la parte inferior del palet, siga la operación para cada cara procediendo a lo ancho del costado, de bajo a arriba.

Una vez terminadas las 4 caras, retraiga la parte superior dirigiendo el flujo de aire caliente por encima del palet.

ATENCIÓN: al estar ya tenso el film por la retracción lateral, será necesario aplicar menos calor con el fin de evitar cualquier deterioro de la funda.

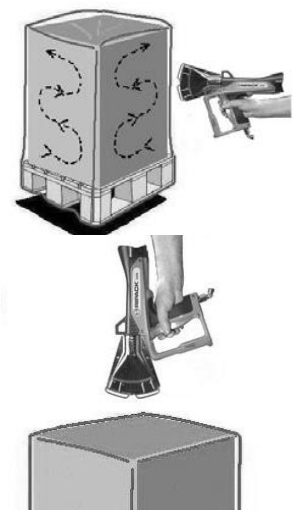

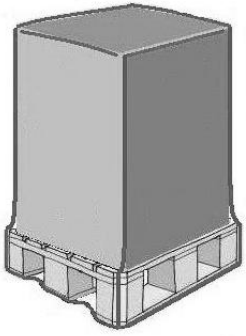

Por su constitución, el film retráctil sigue retrayéndose después de aplicar calor durante un tiempo variable con arreglo a su calidad, a su espesor y al tipo de carga envuelta en el film. Es recomendable esperar, pues, a que la funda se haya enfriada y esté tensa antes de cualquier desplazamiento. Después de que se haya enfriado y antes de su almacenamiento, verifique siempre la integridad de la funda y de los productos embalados.
MANTENGA UNA RIGUROSA VIGILANCIA DURANTE AL MENOS 2 HORAS DESPUÉS DE LA RETRACCIÓN.

ENFARDADO

También podemos embalar todo tipo de objetos de forma variada con la ayuda de film plano.

Para obtener una buena soldadura del film, prevea un recubrimiento de un mínimo de 30 cm.

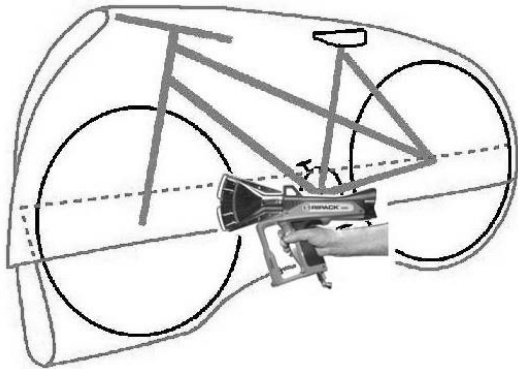
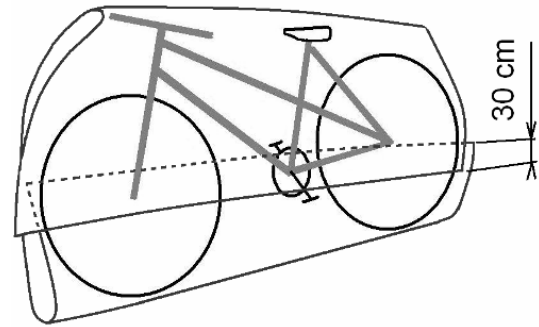

Comience por soldar el film con un barrido continuo y, después, haga presión sobre esta parte por medio de una espátula para unir ambas partes.

Cuando realice la soldadura, practique la retracción manteniendo el aparato a una distancia mínima de 30 cm y según las recomendaciones para la retracción.

NOTA : el conducto de combustión puede girar con el fin de facilitar el trabajo.



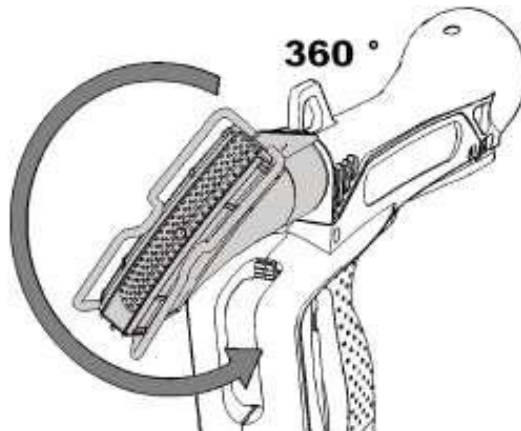





Oriente el conducto en la posición deseada garantizando empuje hacia abajo la manga del cuerpo de aluminio.

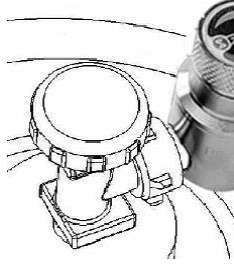

MANTENIMIENTO

DIAGNÓSTICO DE AVERÍAS

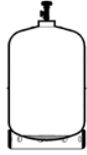
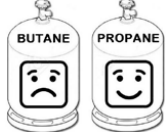
NO HAY GAS QUE SALGA DE TU RIPACK 3000

<p>BOTELLA CON VÁLVULA CERRADA</p>		<p>Abra el grifo a 90°.</p> 
<p>DÉBIT TROP IMPORTANT (La sécurité interne de la bouteille de gaz peut fermer le débit en cas d'ouverture trop importante du robinet).</p> 	<p>Cierra el grifo.</p>	<p>Abra el grifo a 90°.</p> 
<p>REGULADOR IMPOSIBLE A AMORTIZAR</p> <p>1..2..3 s </p>  <p>Nota: El botón rojo corta el suministro de gas por debajo de una presión demasiado baja para el funcionamiento de la pistola.</p>	 <p>Cambio de botella</p>	 <p>El regulador sólo sólo funciona con gas propano</p>
 <p>BOUTILLE GIVREE</p>	 <p>TEMPERATURE BOUTILLE</p>	<p>El uso continuado hará que la botella se congele. (Proporcionar una bombona de repuesto durante el tiempo que tarda el gas en alcanzar la temperatura)</p> <p>La temperatura exterior la temperatura es baja Guarde las botellas en una habitación templada</p>

Nota: la presión del gas en una botella es proporcional a la temperatura del gas.

DIAGNÓSTICO DE AVERÍAS

DIFICULTADES PARA ENCENDER SU RIPACK 3000

PIEZO AGOTADO

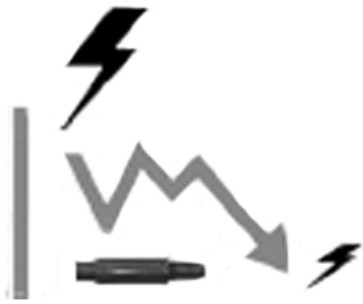

El piezo pierde sus propiedades eléctricas con cada uso.

Número de pieza del piezo de repuesto: 131003

CAMBIAR EL PIEZO

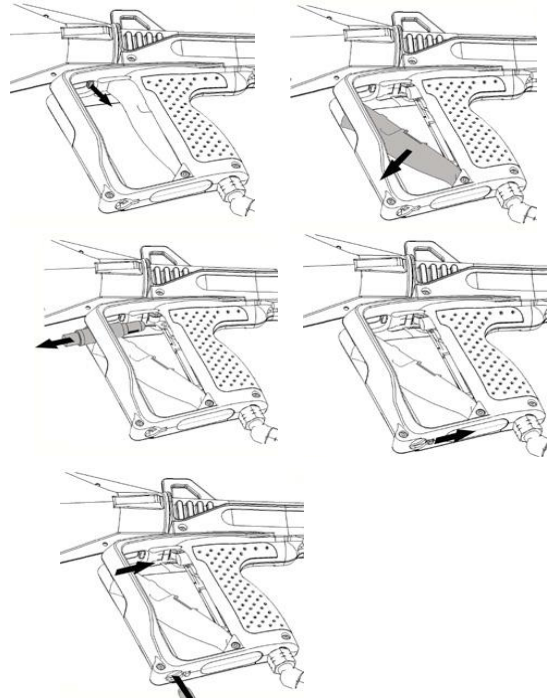

CORCHO ROTURA



Desmonte la bujía con unos alicates planos. Compruebe si la cerámica tiene grietas.

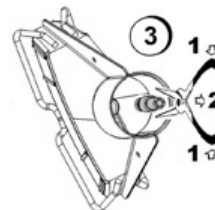

Sustituya la bujía si es necesario. Asegúrese de que la bujía está encajada en su alojamiento (no debe caerse).

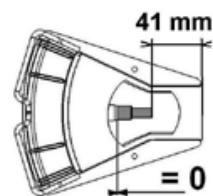

OK

DIAGNÓSTICO DE AVERÍAS

DIFICULTADES PARA ENCENDER SU RIPACK 3000

El flujo de gas es anormalmente reducido (llama corta y débil).

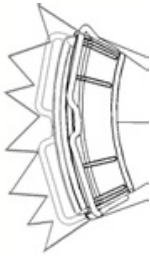

La rótula está equipada con un filtro de rejilla. Esto puede ser bloqueado por la contaminación de una botella de gas:
Retire el filtro con una aguja afilada.
Reemplazar después de la limpieza.

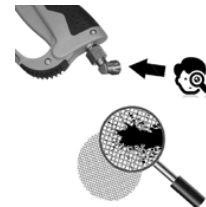

BOQUILLA DE COMBUSTIÓN CONTAMINADA



Limpia la rejilla.
Limpie a fondo la carcasa de la bujía, que genera principalmente la llama.
Recomendamos el uso de un soplador de aire comprimido.

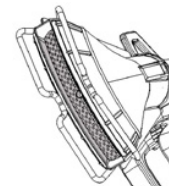

DIAGNÓSTICO DE AVERÍAS

NO HAY CORTE DE GAS TRAS SOLTAR EL GATILLO

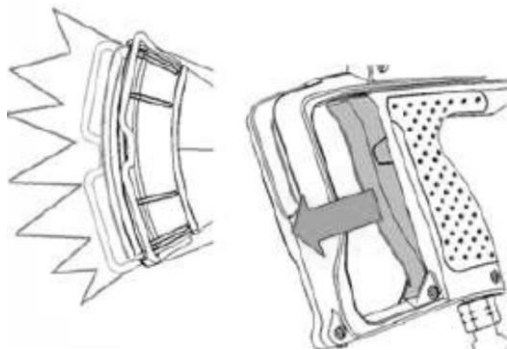

Cuando se suelta el gatillo, la boquilla de combustión debe apagarse instantáneamente. Si no lo hace :

Abrir el gatillo. Engrasar el pistón de la válvula que está contaminado con polvo. Si la válvula se bloquea repetidamente, haga que la sustituya su distribuidor autorizado.

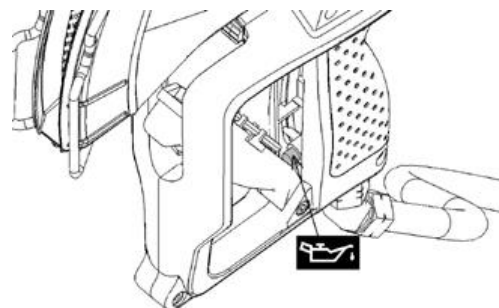

VERIFICACIÓN DU SECURIPACK

Cada 500 h o cada trimestre como mínimo, verifique el buen funcionamiento del dispositivo de seguridad contra la ruptura de la manguera (integrado en el SECURIPACK) haciendo lo siguiente :

- Colóquese en el exterior, lejos de cualquier fuente de inflamación, chispa o cualquier cuerpo de ignición.
- Ponga el aparato bajo presión; con la llave proporcionada, desbloquee la tuerca de conexión de la manguera y destorníllela totalmente: el gas debe cortarse.

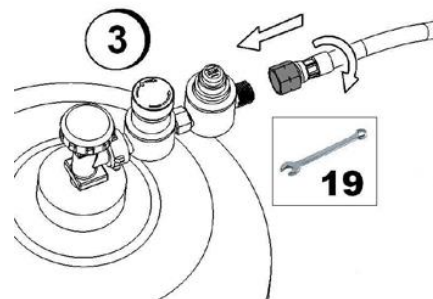

VERIFICACIÓN DEL RIPACK 3000

Cada día antes del inicio del trabajo :

1. Verifique el buen estado de la manguera en toda su longitud y en las conexiones.

Recomendamos que lo cambie en los siguientes casos :

- Cuando el examen visual muestre defectos (cortes), aunque sean superficiales.
- Cada 3 años de uso intensivo.
- Como más tarde cada 5 años después de la puesta en marcha.
- Nota : la fecha que aparece en la manguera corresponde a su fecha de fabricación.

¡Utilice solamente una manguera de recambio proporcionado por RIPACK con sus conexiones de origen!

2. Verifique el buen funcionamiento del dispositivo de acción mantenida llamada de «hombre muerto» haciendo lo siguiente :

Además de cualquier aplicación, proceda tal como se indica en los puntos 8 y 9 del capítulo «Puesta en marcha / encendido RIPACK 3000» y suelte pronto el gatillo. El **conducto de combustión deberá apagarse instantáneamente.**

En caso de fallos en uno o varios elementos verificados, diríjase a su concesionario RIPACK.

DESCUBRA NUESTROS TUTORIALES EN EL SITIO WEB
[HTTPS://RIPACK.COM/ES/TUTORIALES/RIPACK-3000/](https://ripack.com/es/tutoriales/ripack-3000/)



GARANTÍA

Los productos entregados por Ripack (Grupo Sefmat) benefician de una garantía contractual de una duración de diez (10) años a partir de la fecha de entrega, cubriendo todo vicio oculto proveniente de un defecto de material, de concepción o de fabricación que afecte la pistola Ripack 3000 y haga que no sea apta para la utilización.

Esta garantía contractual se aplica únicamente al primer usuario de la pistola Ripack 3000 tras haber registrado el producto en la página internet de RIPACK® en esta dirección: <https://ripack.com/enregistrer-un-produit/>. Para la aplicación de esta garantía decenal, la pistola Ripack 3000 debe de ser registrada en un plazo de tres (3) meses tras la compra del producto.

Esta garantía tiene como objeto de asegurar el buen funcionamiento de la pistola Ripack 3000 que haya sufrido una avería de origen interno. Para hacer valer sus derechos, el cliente comprador de la pistola Ripack 3000 deberá, bajo pena de privación de toda acción conexas, informar RIPACK® por escrito a la dirección siguiente: info@sefmat.com de la existencia de vicios en un plazo máximo de siete (7) días a partir de su descubrimiento. La garantía presente cubre el coste ligado a la reparación de la pistola Ripack 3000 (piezas, mano de obra y envío de vuelta, el envío de ida corre a cargo del cliente) o a su reemplazo (en el caso de que no sea posible repararla). La garantía no da derecho a ninguna indemnización en especie o metálico.

El reemplazo de productos o piezas defectuosas no tendrá por efecto de prolongar la duración de la garantía fijada anteriormente.

La garantía forma un todo indisoluble con la pistola Ripack 3000 vendida por SEFMAT o su distribuidor autorizado. La pistola Ripack 3000 no puede venderse o revenderse alterada, transformada o modificada.

Tenga en cuenta que el servicio de garantía para su pistola de retracción sólo puede ser reclamado si la etiqueta original con el número de serie está en el producto. La validación por nuestros distribuidores autorizados o por nuestro centro de fabricación sólo será posible si nos devuelve todas las piezas que componen su pistola de termorretracción (pistola de termorretracción, rótula, manguera y regulador). Sin la devolución completa, no podremos validar la garantía.

Nuestra garantía contractual de diez (10) años no se aplica en caso de fuerza mayor y no cubre:

- La deterioración, el desgaste normal del producto y especialmente las piezas de desgaste siguientes: encendedor piezo #131003, bujía de encendido #132054, manguera de gas #250072.
- Los accesorios añadidos tras la compra del producto (si procede se aplicará una garantía específica liada al accesorio en cuestión)
- Los defectos ligados a un daño, un caso fortuito o un accidente proveniente por ejemplo de un choque o una caída.
- La utilización anormal, la mala utilización o la utilización en condiciones distintas que aquellas para las cuales el producto ha sido fabricado, en particular en caso de no respeto de las condiciones prescritas en el manual de utilización RIPACK®.
- Las transformaciones del producto y en especial las modificaciones introducidas o el añadido de piezas que no provienen del fabricante
- La falta de mantenimiento periódico del producto tal y como está descrito en la página 20 del manual de utilización de RIPACK®, la negligencia o la falta de control del producto por parte del cliente comprador.
- La reparación preexistente del producto no efectuada por RIPACK® o por un distribuidor autorizado RIPACK®.
- Los productos que no llevan más la etiqueta o el número de identificación o los productos en los cuales este número ha sido modificado.



GRUPE SEFMAT

RIPACK®

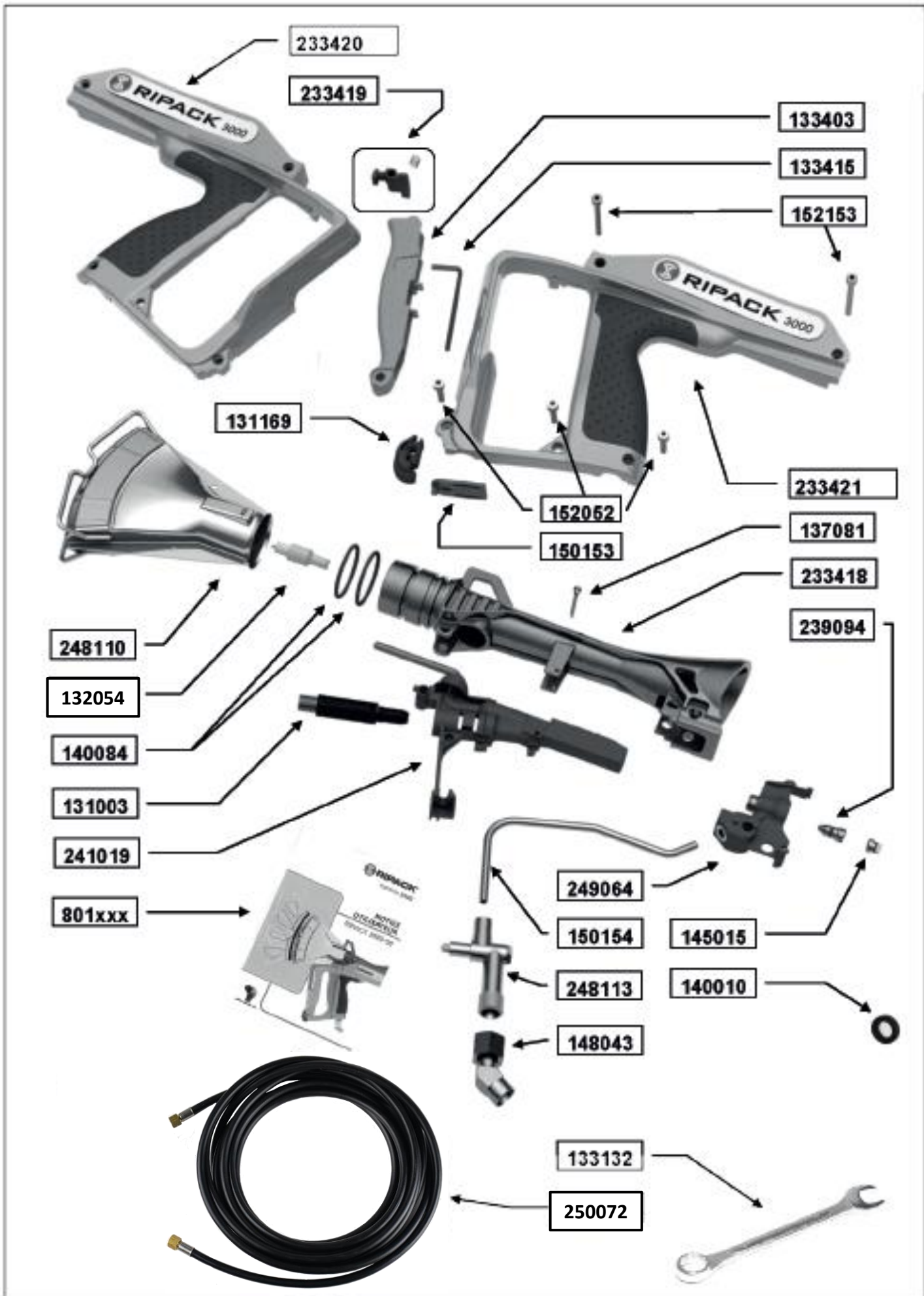

PIEZAS DE EXTENSIÓN RIPACK 3000

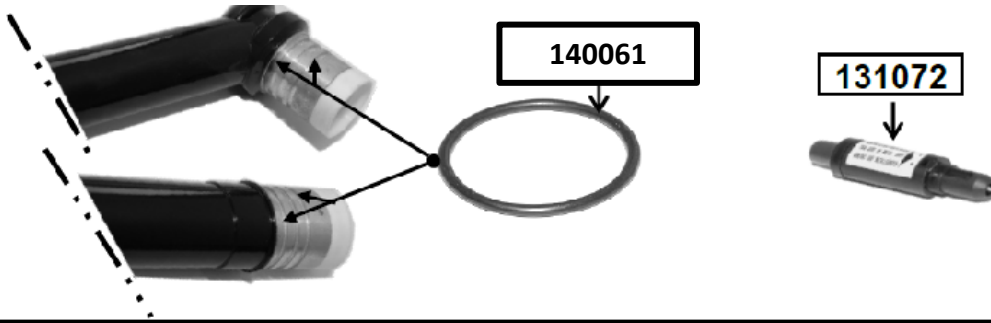

COMPRUEBE EL NÚMERO DE PIEZA DE SU REGULADOR



NF		134022
UNI		134023
DIN		134024
USBS		134025
UL		134046

LISTA DE PIEZAS DE RECAMBIO

Código	Designación
131003	Encendedor piezoeléctrico para RIPACK sin prolongación
131072	Encendedor piezoeléctrico para RIPACK con prolongación
131169	Amortiguador
133132	Llave de 19
133403	Gatillo
133415	Llave Allen 3
137039	Grasa Molykote
137081	Clavija de tierra
140010	Junta plana SECURIPACK NF
140102	Junta plana SECURIPACK UNI
140061	Junta tórica Ø interior 28,24 x 2,62
140084	Junta tórica Ø interior 34,82 x 3,53
145015	Obturador de inyector RIPACK 3000
148043	Conexión giratoria
150153	Trampilla piezo
150154	Tubo aluminio alimentación gas
152052	Tornillo CHc M4x16
152153	Tornillo CHc M4x35
132054	Bujía de encendido
233418	Cuerpo de pistola con tóricos
233419	Trinquete + resorte
233420	Semi-empuñadura derecha + etiqueta RIPACK 3000
233421	Semi-empuñadura izquierda + etiqueta RIPACK 3000
239094	Inyector propano estándar
241019	Kit Conexión eléctrica RIPACK sin prolongación
248110	Conducto de combustión
248113	Grifo de gas
249064	Soporte del inyector completo (incluido: soporte, inyector, obturador)
250072	Manguera alta presión long. 7,5 metros, Ø int. 6, con collares & conexiones
801xxx	Instrucciones de uso RIPACK 3000



DECLARACIÓN DE CONFORMIDAD

El fabricante abajo firmante :

SEFMAT S.A.S, 7 RUE DE BETNOMS, 33185 LE HAILLAN, FRANCE

Declara que el dispositivo :

RIPACK 3000

destinado a la producción de una llama producida por la combustión de GLP

Del número de serie : 17 000 731

Cumple con la norma CSA 70073010

Cumple con la aprobación UL MH 25115

Hecho en Le Haillan,
1 de septiembre de 2016

El Presidente



United States Patent
US 9, 482, 430 B2
US 8, 678, 816 B2
US 8, 529, 248 B2



CERTIFICATIONS INTERNATIONALES
WORLD CERTIFICATIONS



