



GROUPE SEFMAT

RIPACK®

INSTRUCCIONES DE USO

RIPACK 2500



**LA PROTECCIÓN
POR EXCELENCIA**

REGISTRE SU PRODUCTO
CONTRATO DE GARANTÍA EN LÍNEA
WWW.RIPACK.COM/REGISTRAR-UN-PRODUCTO



CARROS PORTABOMBONA

El carro para bombonas Ripack es el accesorio esencial para trasladar sus bombonas de gas de forma fácil y segura y garantizar la longevidad de su equipo. Su diseño permite una gran sujeción y el mástil le ayuda a manejar y proteger la manguera. Los nuevos carros han sido diseñados para ser un verdadero puesto de trabajo. Por eso están equipados con una bolsa de almacenamiento, que le permite transportar sus herramientas fácilmente. Los carros 936+ y 932 también están equipados con un estante y un dispositivo magnético.



CARRETE DE MANGUERA DE GAS

Diseñado para uso industrial: acero, pintura epoxi anticorrosiva, rodillos de guía reduciendo la abrasión de la manguera.

Se puede instalar en pared, suelo o techo. Suministrado con soporte giratorio para una mayor facilidad de trabajo.

Brazo ajustable para la salida de la manguera horizontal o vertical.



COLUMNA DE RETRACCIÓN TURBOPACK

El Turbopack es una columna calefactora móvil, montada sobre un carro fácilmente desplazable.

Su diseño único permite un alto flujo de aire caliente para una eficacia inigualable, incluso en películas gruesas. 50 segundos son suficientes para retraer un paleta (tipo Euro) sea cual sea la altura (máx. 3,2 m).

La adaptación a su carga es muy sencilla, una serie de válvulas de cierre le permite consumir la cantidad justa de gas y el visor (opcional) se puede ajustar con un simple gesto con la ayuda de un equilibrador. No se necesita una programación compleja, ni un manejo tedioso, ni una formación que requiera mucho tiempo.

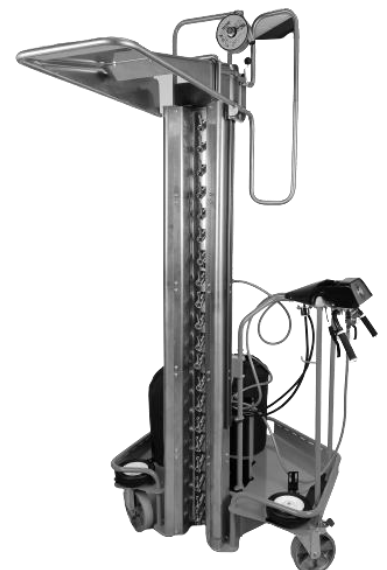

SOLDADORAS DE FILM

Las soldadoras Multicover permiten confeccionar, según las necesidades, fundas de palets o sacos de distintas dimensiones a partir del film termo retractable en bobinas. Ahorre dinero evitando un stock superfluo de formatos variados.



MULTICOVER 955
Soldadura con una pistola Ripack



MULTICOVER 960
Soldadura por impulsión eléctrica



Segundo carrete
opcional

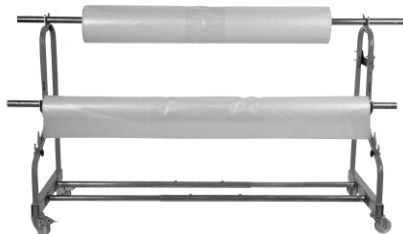

MULTICOVER 935

LEVANTADOR DE PALET CALPACK

Fácil y rápido a establecer, el CALPACK permite la retracción de la funda debajo la paleta. La carga está por lo tanto en perfecta cohesión con el palet. Puede ser utilizado tanto con un transpaleta o con una carretilla elevadora.



CONTENIDO DEL MALETÍN



Regulador
securipack

Llave

Conexión
giratoria

Manguera
8 m

Instrucciones
de Uso



GROUPE SEFMAT

RIPACK®

RIPACK 2500

**APARATO MANUAL DE PROPANO DESTINADO A LA
RETRACCION DE FILMS PLASTICOS**

INSTRUCCIONES DE USO



RESUMEN

ADVERTENCIAS.....	7
PUESTO EN MARCHA.....	12
CONEXIONES.....	13
PIEZAS DE RECAMBIO.....	15
EJEMPLOS DE USA.....	16
MANTENIMIENTO.....	18
GARANTIA.....	23
VISTA DESPIEZADA.....	24
LISTA DE PIEZAS.....	26
DECLARACIÓN DE CONFORMIDAD.....	27

ADVERTENCIAS



ES IMPRESCINDIBLE LEER ESTAS INSTRUCCIONES ANTES DE PONER EN MARCHA EL APARATO POR PRIMERA VEZ.

	No utilizar este aparato en las zonas reglamentadas que presenten riesgos específicos de incendio o explosión.
	No utilice el aparato para retractilar el film plástico sobre un suelo en material combustible (madera, plástico, etc...).
	Delimitar una zona de trabajo tal que la boquilla de la pistola esté siempre por lo menos a más de 1,5 m dentro de esta zona y prohibir el acceso a esta zona a cualquier otra persona.
	Asegúrese de la ausencia de fugas en las conexiones e inspeccione la manguera comprobando fisuras o conexiones aflojadas.
	Tener al alcance de la mano un extintor localizado y apropiado.
	No llevar ropa fácilmente inflamable como nylon o similar.
	Llevar guantes durante la utilización del aparato.
	Mantenga un control riguroso durante al menos 2 horas tras el retractilado.
	Verifique la buena adaptación del regulador de seguridad con la botella de gas.

Este aparato está destinado exclusivamente para uso profesional y para la retracción de films plásticos.

Es imprescindible que los usuarios de la pistola RIPACK 2500 conozcan estas instrucciones de uso en su totalidad y que se formen en las aplicaciones que requieren el uso de este aparato.

Estas instrucciones de uso deberán guardarse para ser consultadas en el futuro.

No utilice el aparato para la aplicación de film plástico sobre materiales, materias, productos y líquidos que puedan inflamarse espontáneamente, acondicionados a granel o embalados, ni en las zonas de almacenamiento de estos mismos productos ni en los locales donde esté expresamente prohibido fumar por razones de seguridad.

No utilice el aparato para retraer film plástico sobre un suelo de material combustible (madera, plástico, etc.).

En cada parada prolongada del RIPACK 2500, cierre el grifo de la bombona de gas o de la alimentación. Apriete el gatillo para vaciar la manguera de alimentación de gas con el fin de que éste no se quede con presión.

Nunca caliente un punto fijo de modo continuo.

Procure tener el área de utilización limpia y exenta de cualquier residuo (madera, papel u otras materias inflamables).

Para cualquier trabajo dentro de locales profesionales, la bombona debe estar colocada sobre una carretilla móvil y fácilmente maniobrable.

Este aparato, como todos los aparatos de gas, consume aire y produce gases de combustión como CO² y CO. La exposición a este último gas es mortal en caso de concentración elevada. Procure prever una ventilación adecuada con arreglo al tiempo de utilización del aparato (cf. «Características Técnicas»).

Recomendamos utilizarlo en un local de contaminación no específica de un volumen de 16m³ mínimo (caudal de aire nuevo: 48m³/h).

Nunca trabaje en un sótano.

Antes de cualquier utilización, respete las directivas para el uso de gases líquidos.



En funcionamiento, este aparato produce una llama. No la dirija hacia sí mismo, ni hacia otras personas o seres vivos, ni hacia la bombona de gas o la manguera, ni hacia los materiales combustibles.



Consulte **la normativa aplicable en el país de utilización** relativa a la conformidad y el uso de los productos y accesorios propuestos en nuestra gama Ripack®. La utilización de los accesorios, conexiones y piezas de recambio Ripack® es indispensable para el buen funcionamiento y la garantía de nuestros productos, así como para la seguridad de las personas y de los bienes.

El aparato en funcionamiento presenta delante del conducto de combustión una zona peligrosa con una distancia de hasta 0,9 metros.

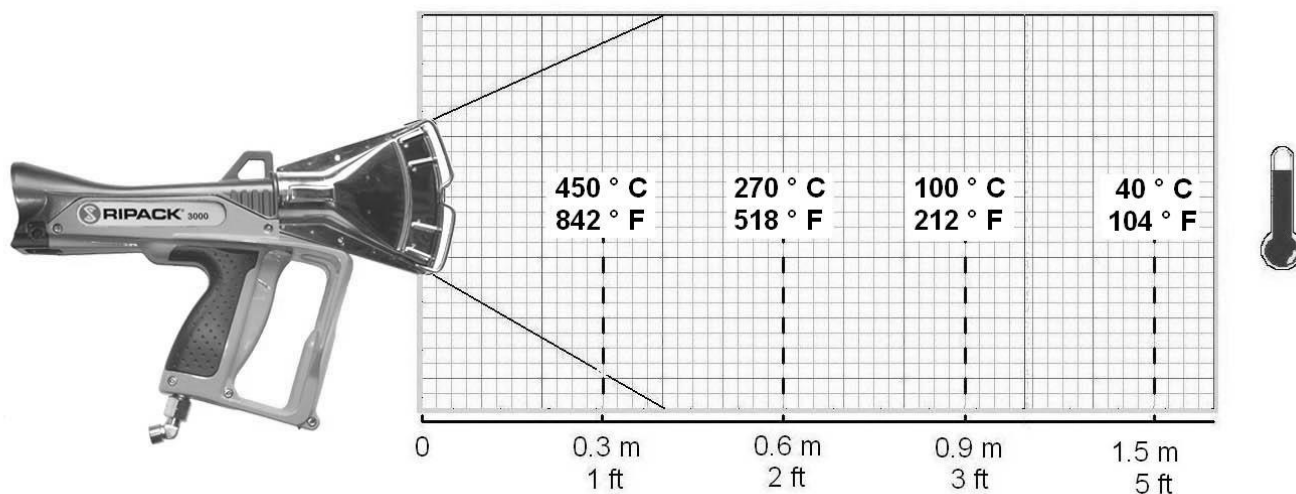

Los operarios deben tener en cuenta que en esta zona peligrosa hay riesgo de quemaduras para los seres vivos y desperfectos y/o incendio de los bienes.

En uso, se debe mover la pistola de manera que el material utilizado no exceda la temperatura máxima indicada por el proveedor.

Esta temperatura depende de la distancia de uso, de la duración de la exposición y del ajuste de la potencia del aparato.

Este aparato, destinado a la aplicación de films plásticos por calentamiento, puede utilizarse también para otras aplicaciones cuyos productos sostengan una aportación de calor por llama evidente, bajo la responsabilidad exclusiva del usuario.

En todos los casos, es obligatorio remitirse a las instrucciones del fabricante del producto tratado y a las legislaciones nacionales, federales o locales sobre la utilización de los aparatos de llama evidente.

Para una utilización segura del aparato, es obligatorio tener en cuenta las advertencias antes mencionadas, así como cumplir con las directivas proporcionadas por el fabricante de los materiales tratados.

Las distancias de utilización, la duración de la exposición y el ajuste del aparato, con relación a los diferentes materiales tratados, dependen de las instrucciones del fabricante de dichos materiales.

Consulte siempre a su distribuidor RIPACK para cualquier operación de mantenimiento o de cambio de piezas.

El RIPACK 2500 de propano funciona con propano bajo el principio de los quemadores de aire atmosférico inducido a gran velocidad (dibujo B).

El encendido se hace con un encendedor piezo-eléctrico cuya acción es simultánea con la abertura del gas enviado por el gatillo, el órgano de mando único.

El RIPACK 2500 es una pistola segura que comporta varios dispositivos de seguridad:

- Su concepción original y patentada asegura una combustión sin calentamiento de su conducto de combustión (conducto frío).
- Un sistema de válvula de seguridad corta la llegada del gas en caso de rotura o arrancamiento de la manguera.
- Un dispositivo de acción mantenida (llamado de «hombre muerto») corta la llegada del gas automáticamente en caso de relajación del gatillo. Esto permite una parada inmediata del calor. Este dispositivo de acción mantenida nunca debe estar bloqueado en posición abierta por ningún medio.
- Un protector delante del gatillo evita el arranque involuntario.

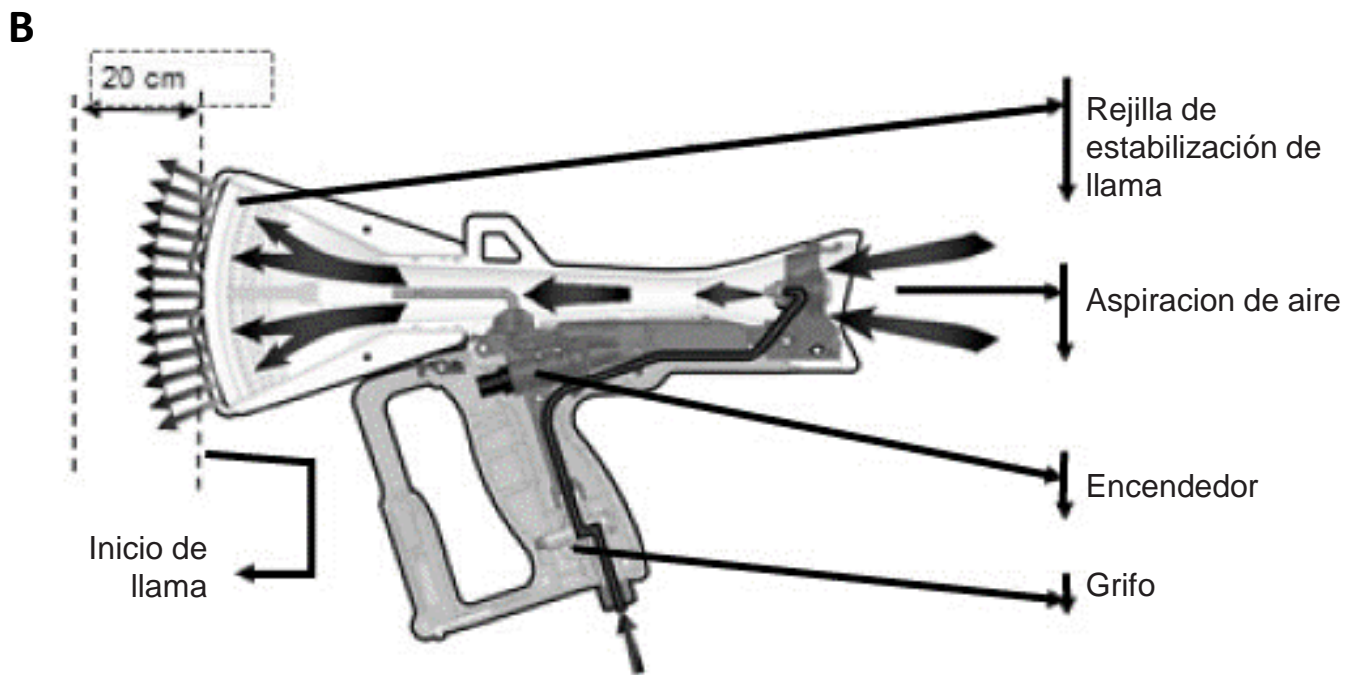

APARATO QUE FUNCIONA CON GAS PROPANO

CARACTERISTICAS TECNICAS :

	SISTEMA SI
Presión (bar)	1,5 a 3,5
Potencia (kW)	34 a 60
Consumo (Kg/h)	2,2 a 4
Aire aspirado (m ³ /h)	30 a 54
Emisión CO vol %	0,004 a 0,002
Emisión CO ₂ vol %	2,81 a 4
Nivel sonoro	< 85 dbA
Longitud	36 cm
Peso	940 g
Fuente de energía	Propano
	SISTEMA ANGLO-SAJON
Presión (PSI)	21 a 50
Potencia (btu/h)	116 013 a 204 728
Consumo (lbs/h)	5 a 9
Aire aspirado	1030 cu.ft/h a 1846 cu.ft.h
Emisión CO vol %	0,004 a 0,002
Emisión CO ₂ vol %	2,81 a 4
Nivel sonoro	< 85 dbA
Longitud	14 inches
Peso	2,11 lb
Fuente de energía	Propano

PUESTA EN MARCHA

ANTES DE SU PUESTA EN MARCHA, ES NECESARIO Y OBLIGATORIO LEER LAS ANTERIORES «ADVERTENCIAS».

ES OBLIGATORIO UTILIZAR CON ESTE APARATO LA MANGUERA Y EL SECURIPACK ENTREGADOS DE ORIGEN.

PROHIBIDO CON RIPACK 2500	
	
GAS PROPANO FASE LÍQUIDA (Ej. : Carburante carro elevador)	BOMBONA INCLINADA

El RIPACK 2500 trabaja con gas PROPANO en fase gaseosa contenido en cilindros de diferentes capacidades.

Utilice cilindros de la mayor capacidad posible.

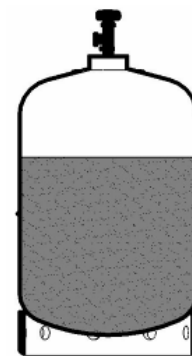

Conecte y desconecte siempre los cilindros lejos de toda llama y punto de ignición.

Para todos los trabajos en el interior de los locales profesionales, el cilindro debe colocarse en un carro móvil independiente y fácilmente maniobrable.

Antes de la primera conexión, las mangueras deben limpiarse mediante soplado. Para el soplado debe utilizarse aire o nitrógeno. Si se utiliza nitrógeno, debe purgarse de forma segura al exterior.

CONEXIONES

Antes de conectar el SECURIPACK con la bombona de gas, asegúrese de que la junta de hermeticidad esté bien colocada para los sistemas que utilizan este principio.

En los demás casos, asegúrese de que la conexión sea correcta.

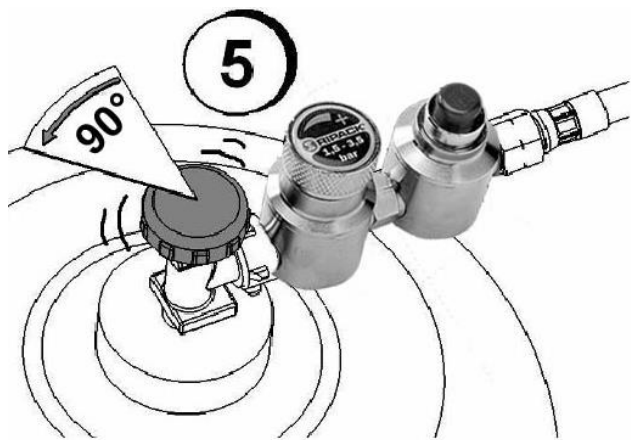
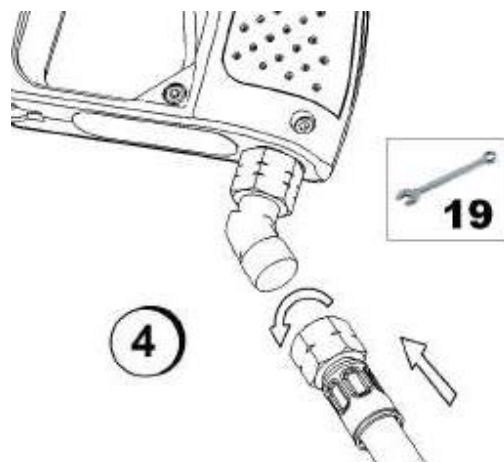
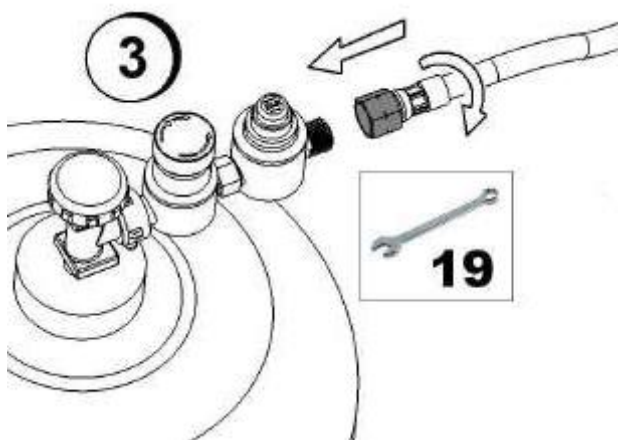
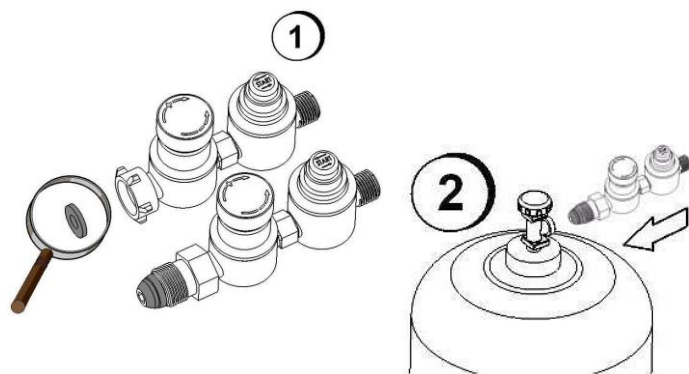

HERMETICIDAD

Asegúrese mediante una bomba de burbujas o de agua jabonosa que no haya ninguna fuga en las partes atornilladas (conexiones de la bombona, manguera y pistola).

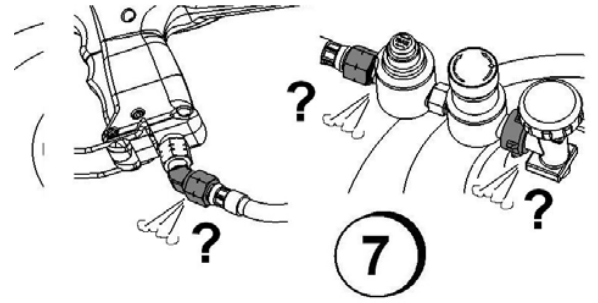

ENCENDIDO RIPACK 2500



AJUSTE POTENCIA

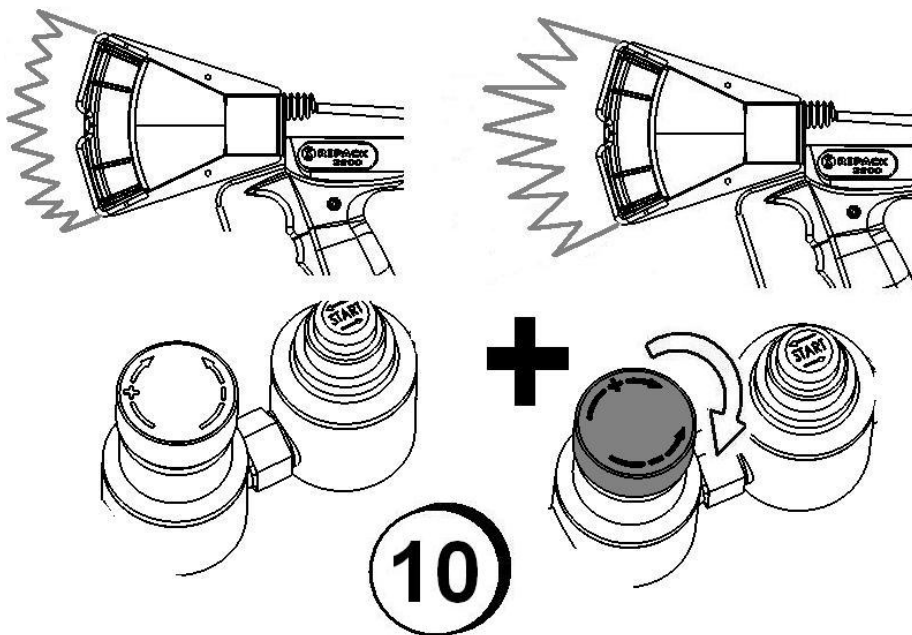

NO TRABAJE NUNCA MANTENIENDO EL BOTÓN ROJO PULSADO.

El SECURIPACK corta automáticamente la llegada de gas cuando su presión baja por debajo del umbral mínimo necesario para un rendimiento normal de trabajo.

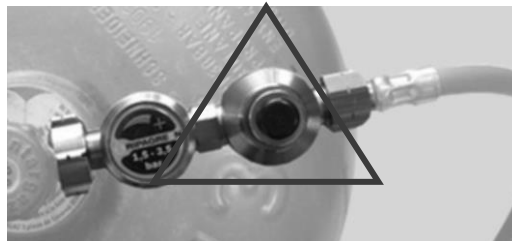

Esto indica :

- O bien que la bombona está prácticamente vacía (quedan sólo unos minutos de utilización a potencia muy reducida: cambie la bombona)
- O bien una bajada de la temperatura de la bombona después de una utilización intensiva (escarcha): en ese caso cambie momentáneamente la bombona o espere una vuelta de presión normal especialmente en caso de trabajo en el exterior (0°C / 30°F e inferior).

NUNCA CALIENTE UNA BOMBONA DE GAS CON UNA LLAMA.

AL FINAL DEL TRABAJO, CIERRE SIEMPRE EL GRIFO DE LA BOMBONA DE GAS Y VACÍE LA MANGUERA DE ALIMENTACIÓN APRETANDO LA EMPUÑADURA.



Cuando haya terminado de utilizar su pistola de contracción, asegúrese de drenar el gas restante de la extensión. Para ello, cierre el suministro de gas y el regulador y apriete ligeramente el gatillo para purgar el gas del tubo.

PIEZAS DE RECAMBIO

LA EMPRESA RIPACK DECLINA CUALQUIER RESPONSABILIDAD EN CASO DE DESMONTAJE DE LA PISTOLA.

Para cualquier intervención que requiera un desmontaje del RIPACK 2500 solicítelo a su concesionario.

Las únicas operaciones autorizadas se describen en el capítulo de «mantenimiento».

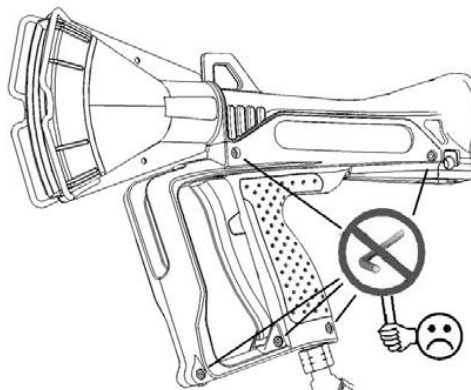

EJEMPLOS DE USO

PONER FILM EN CARGAS PALETIZADAS

Solicite a su proveedor de film las instrucciones para su aplicación.

El paleta deberá elevarse de tal modo que las cuatro esquinas queden libres: esto tiene como objetivo permitir al film retraerse bajo el paleta y ofrecer así una gran cohesión entre el paleta y la carga que sostiene. En la gama Ripack encontrará un accesorio destinado a mantener los paletos elevados: el Calpack. Ponga la funda retráctil, cuyo perímetro debe ser superior a un 5% aproximadamente del perímetro de su paleta, y suficientemente largo para poder retraerse bajo el paleta (H 200 mm). Encienda el Ripack 2500 tal como se indica en el capítulo «Puesta en marcha».

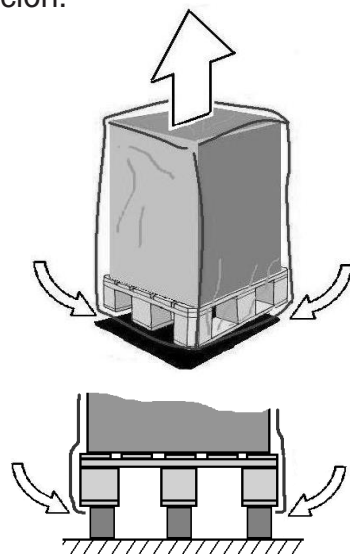

RECOMENDACIONES PARA LA RETRACCIÓN

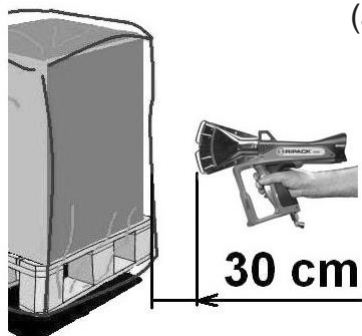

(a falta de indicaciones especiales del fabricante de film) :

Mantenerse a una distancia mínima de unos 30 centímetros del film y comenzar la retracción con la parte baja de las cuatro caras, con el fin de que la retracción se haga primero bajo el paleta. Procurar dirigir el flujo de aire caliente perpendicularmente al lado del paleta.

Aplicar el calor con un movimiento continuo y a una velocidad constante.

NO PERMANECER NUNCA EN POSICIÓN FIJA

Las reacciones de los films no son similares y, por tanto, deberá observarlas y modular su velocidad de paso y/o su distancia al film.

Podremos también modular la potencia del RIPACK 2500 gracias a su SECURIPACK regulable.

Una vez haya retraído la parte inferior del palet, siga la operación para cada cara procediendo a lo ancho del costado, de bajo a arriba.

Una vez terminadas las 4 caras, retraiga la parte superior dirigiendo el flujo de aire caliente por encima del palet.

ATENCIÓN: al estar ya tenso el film por la retracción lateral, será necesario aplicar menos calor con el fin de evitar cualquier deterioro de la funda.

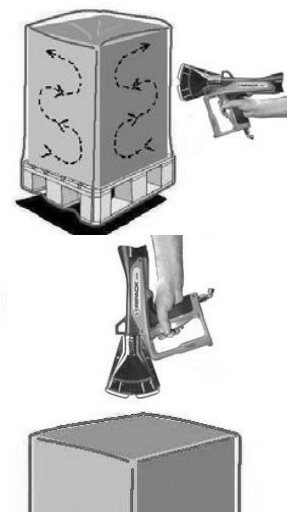

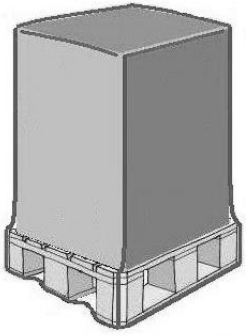

Por su constitución, el film retráctil sigue retrayéndose después de aplicar calor durante un tiempo variable con arreglo a su calidad, a su espesor y al tipo de carga envuelta en el film. Es recomendable esperar, pues, a que la funda se haya enfriada y esté tensa antes de cualquier desplazamiento. Después de que se haya enfriado y antes de su almacenamiento, verifique siempre la integridad de la funda y de los productos embalados.

MANTENGA UNA RIGUROSA VIGILANCIA DURANTE AL MENOS 2 HORAS DESPUÉS DE LA RETRACCIÓN.

ENFARDADO

También podemos embalar todo tipo de objetos de forma variada con la ayuda de film plano.

Para obtener una buena soldadura del film, prevea un recubrimiento de un mínimo de 30 cm.

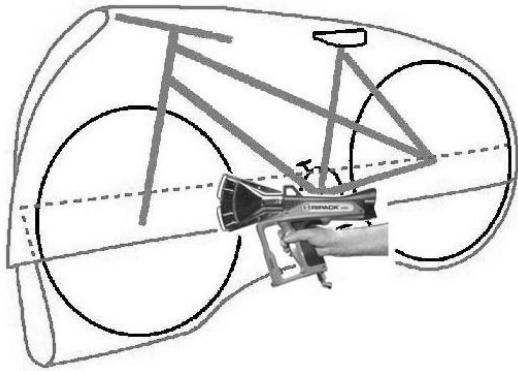
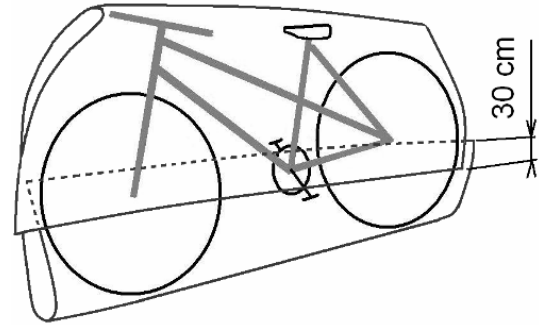





Comience por soldar el film con un barrido continuo y, después, haga presión sobre esta parte por medio de una espátula para unir ambas partes.

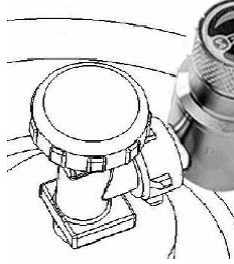

Cuando realice la soldadura, practique la retracción manteniendo el aparato a una distancia mínima de 30 cm y según las recomendaciones para la retracción.

MANTENIMIENTO

DIAGNÓSTICO DE AVERÍAS

NO HAY GAS QUE SALGA DE SU RIPACK 2500

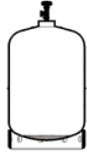
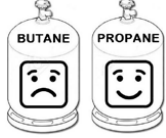
<p>VALVULA DE CILINDRO CERADA</p>		<p>Abrir la valvula 90°.</p> 
<p>FLUJO excesivo (La seguridad interna de la bombona de gas puede cortar el flujo si la válvula se abre demasiado).</p> 	<p>Cerrar el grifo.</p>	<p>Abrir la valvula 90°.</p> 
<p>Drenar el circuito de gas en la pistola.</p>		

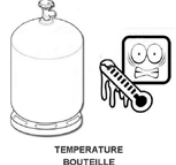
<p>REGULADOR DE PRESIÓN IMPOSIBLE DE CEBAR</p>  <p>1..2..3 s</p> <p>Nota: el botón rojo corta el suministro de gas por debajo de una presión demasiado baja para hacer funcionar la pistola.</p>	 <p>Cambio de botella</p>
	 <p>El regulador ós lo funciona con gas propano</p>
	 <p>BOUTEILLE GIVREE</p> <p>USO CONTINUO HACE QUE LA BOTELLA SE CONGELE Proporcionar una botella de repuesto por el tiempo que tarda el que el gas vuelva a su temperatura normal</p>
	 <p>TEMPERATURE BOUTEILLE</p> <p>LA TEMPERATURA EXTERIOR ES BAJA Guarde los frascos en una habitación templada.</p>

Nota: la presión del gas en una botella es proporcional a la temperatura del gas.

DIAGNÓSTICO DE AVERÍAS

DIFICULTADES PARA ENCENDER SU RIPACK 2500

PIEZO AGOTADO



El piezo pierde sus propiedades eléctricas con cada uso.

Número de pieza del piezo de repuesto: 131003

1



2



3



DIAGNÓSTICO DE AVERÍAS : DIFICULTADES PARA ENCENDER SU

EL FLUJO DE GAS SE
REDUCE ANORMALMENTE
(llama corta y floja)

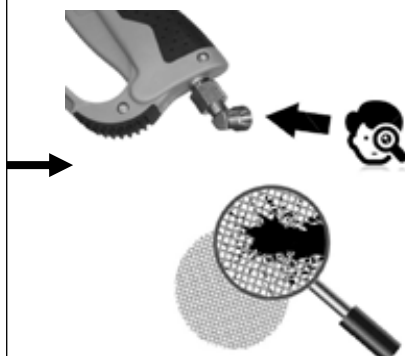

El acoplamiento giratorio está equipado con un filtro de rejilla.

Esto puede bloquearse por la contaminación de una bombona de gas:

Retire el filtro con una aguja puntiaguda.

Volver a montar después de la limpieza.

BOQUILLA DE COMBUSTIÓN
ENSUCIADA

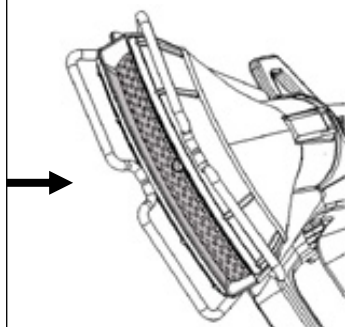

Limpieza de la rejilla

Limpie a fondo la carcasa de la bujía, que genera principalmente

el encendido de la llama.

DIAGNÓSTICO DE AVERÍAS

NO HAY CORTE DE GAS TRAS SOLTAR EL GATILLO

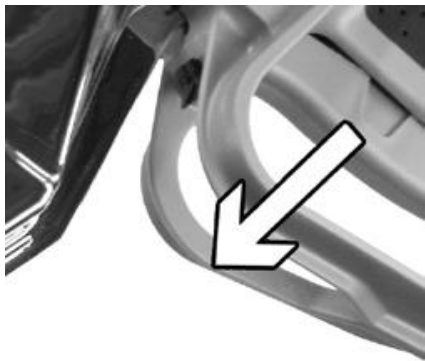

Cuando se suelta el gatillo, la boquilla de combustión debe apagarse instantáneamente.

Si no lo hace:

→ Abrir el gatillo. Engrasar el pistón de la válvula que está contaminado con polvo. Si la válvula se bloquea repetidamente, haga que la sustituya su distribuidor autorizado.



VERIFICACIÓN DEL SECURIPACK

Cada 500 h o cada trimestre como mínimo, verifique el buen funcionamiento del dispositivo de seguridad contra la ruptura de la manguera (integrado en el SECURIPACK) haciendo lo siguiente :

- Colóquese en el exterior, lejos de cualquier fuente de inflamación, chispa o cualquier cuerpo de ignición.
- Ponga el aparato bajo presión; con la llave proporcionada, desbloquee la tuerca de conexión de la manguera y destorníllela totalmente: el gas debe cortarse.

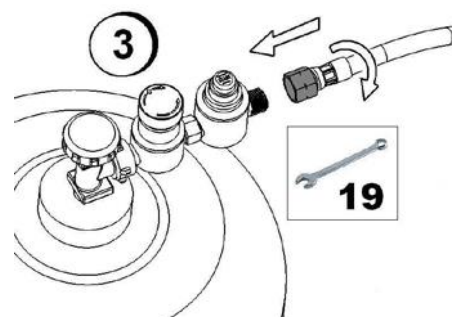

VERIFICACIÓN DEL RIPACK 2500

Cada día antes del inicio del trabajo :

1. Verifique el buen estado de la manguera en toda su longitud y en las conexiones.

Recomendamos que lo cambie en los siguientes casos :

- Cuando el examen visual muestre defectos (cortes), aunque sean superficiales.
- Cada 3 años de uso intensivo.
- Como más tarde cada 5 años después de la puesta en marcha.
- Nota : la fecha que aparece en la manguera corresponde a su fecha de fabricación.

¡Utilice solamente una manguera de recambio proporcionado por RIPACK con sus conexiones de origen!

2. Verifique el buen funcionamiento del dispositivo de acción mantenida llamada de «hombre muerto» haciendo lo siguiente :

Además de cualquier aplicación, proceda tal como se indica en los puntos 8 y 9 del capítulo «Puesta en marcha / encendido RIPACK 2500» y suelte pronto el gatillo. El conducto de combustión deberá apagarse instantáneamente.

En caso de fallos en uno o varios elementos verificados, diríjase a su concesionario RIPACK.

**NUESTROS TUTORIALES SE ENCUENTRAN
EN EL SITIO WEB**

<https://ripack.com/es/tutoriales/ripack-2500/>



Los productos entregados por Ripack (Grupo Sefmat) benefician de una garantía contractual de una duración de dos (2) años a partir de la fecha de entrega, cubriendo todo vicio oculto proveniente de un defecto de material, de concepción o de fabricación que afecte la pistola Ripack 2500 y haga que no sea apta para la utilización.

Esta garantía contractual **se aplica únicamente al primer usuario de la pistola Ripack 2500 tras haber registrado el producto en la página internet de RIPACK®** en esta dirección: <https://ripack.com/es/registrar-un-producto/>. Para la aplicación de esta garantía, la pistola Ripack 2500 debe de ser registrada en un plazo de tres (3) meses tras la compra del producto.

Esta garantía tiene como objeto de asegurar el buen funcionamiento de la pistola Ripack 2500 que haya sufrido una avería de origen interno. Para hacer valer sus derechos, el cliente comprador de la pistola Ripack 2500 deberá, bajo pena de privación de toda acción conexas, informar RIPACK® por escrito a la dirección siguiente: info@sefmat.com de la existencia de vicios en un plazo máximo de siete (7) días a partir de su descubrimiento. **La garantía presente cubre el coste ligado a la reparación de la pistola Ripack 2500** (piezas, mano de obra y envío de vuelta, el envío de ida corre a cargo del cliente) **o a su reemplazo** (en el caso de que no sea posible repararla). La garantía no da derecho a ninguna indemnización en especie o metálico.

El reemplazo de productos o piezas defectuosas no tendrá por efecto de prolongar la duración de la garantía fijada anteriormente.

La garantía forma un todo indisoluble con la pistola Ripack 2500 vendida por SEFMAT o su distribuidor autorizado. La pistola Ripack 2500 no puede venderse o revenderse alterada, transformada o modificada. La validación por nuestros socios autorizados o por nuestro centro de fabricación sólo será posible si se nos devuelven todas las piezas que componen su pistola de retracción (pistola, rótula, manguera y regulador). Sin la devolución completa, no podremos validar la garantía.

Nuestra garantía contractual de dos (2) años **no se aplica** en caso de fuerza mayor y no cubre:

- La deterioración, el desgaste normal del producto y especialmente las piezas de desgaste siguientes: **encendedor piezo #131003, bujía de encendido #132054, manguera de gas #250023.**
- Los accesorios añadidos tras la compra del producto (si procede se aplicará una garantía específica liada al accesorio en cuestión)
- Los defectos ligados a un daño, un caso fortuito o un accidente proveniente por ejemplo de un choque o una caída.
- La utilización anormal, la mala utilización o la utilización en condiciones distintas que aquellas para las cuales el producto ha sido fabricado, en particular en caso de no respeto de las condiciones prescritas en el manual de utilización RIPACK®.
- Las transformaciones del producto y en especial las modificaciones introducidas o el añadido de piezas que no provienen del fabricante
- La falta de mantenimiento periódico del producto tal y como está descrito en la página 20 del manual de utilización de RIPACK®, la negligencia o la falta de control del producto por parte del cliente comprador.
- La reparación preexistente del producto no efectuada por RIPACK® o por un distribuidor autorizado RIPACK®.
- Los productos que no llevan más la etiqueta o el número de identificación o los productos en los cuales este número ha sido modificado.

RIPACK® 2500

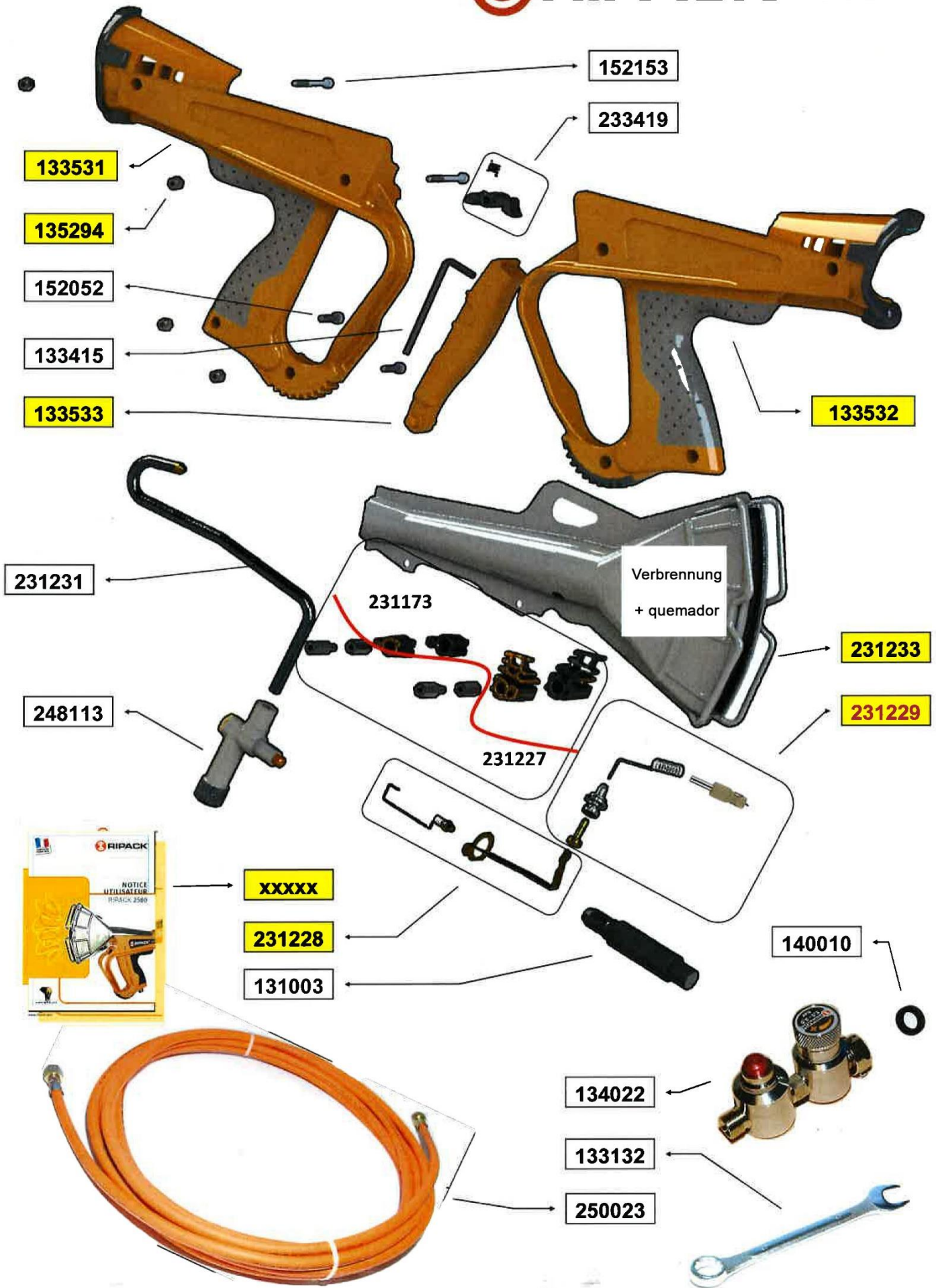

**COMPRUEBE EL NÚMERO DE PIEZA DE
SU REGULADOR**



NF



134022

UNI



134023

DIN



134024

USBS



134025

LISTA DE PIEZAS DE RECAMBIO

Código	Designación
131003	Encendedor piezoeléctrico para RIPACK sin prolongación
133132	Llave de 19
133415	Llave Allen 3
133531	Semi-empuñadura derecha
133532	Semi-empuñadura izquierda
133533	Gatillo
135294	Distanciador corto para el mango
140010	Junta plana SECURIPACK
144053	Instrucciones de uso RIPACK 2500
148043	Conexión giratoria
152052	Tornillo CHc M4x16
152153	Tornillo CHc M4x35
231173	Conjunto de amortiguadores
231225	Conjunto completo de boquilla de combustión (bujía + contacto de bujía + espaciadores)
231231	Conjunto de tubo de gas equipado con inyector / Ripack 2500
233419	Trinquete + resorte
248113	Grifo de gas
250023	Manguera alta presión Long. 8 metros, Ø int. 6, con collares & conexiones



DÉCLARATION DE CONFORMITÉ CE
EC- DECLARATION OF CONFORMITY
CE - KONFORMITÄTSERKLÄRUNG

Le fabricant soussigné :
The manufacturer undersigned :
Der unterzeichnete Hersteller:

SEFMAT S.A.S, 7 RUE DE BETNOMS, 33185 LE HAILLAN, FRANCE

Déclare que l'appareil :
Hereby declares that the appliance :
Erklärt hiermit, dass das Gerät :

RIPACK 2500

destiné à la production d'une flamme produite par la combustion de gaz
designed to produce a flame produced by the combustion of gas
zue Erzeugung einer durch Verbrennung von Gas erzeugten Flamme bestimmt ist,

est conforme aux dispositions du Règlement (UE) 2016/426 du 9 mars 2016 concernant les appareils brûlant des combustibles gazeux.

is in accordance with the Regulation (EU) 2016/426 of 9 March 2016 on appliances burning gaseous fuels.

den Anforderungen der Verordnung (EU) 2016/426 vom 9. März 2016 über Geräte zur Verbrennung gasförmiger Brennstoffe entspricht.

Cette conformité est confirmée par le laboratoire DVGW CERT sous le numéro DG-2418BR0325.

This conformity is confirmed by the DVGW CERT laboratory under number DG-2418BR0325.

Diese Konformität ist vom DVGW-CERT-Labor unter der Nummer DG-2418BR0325 bestätigt.

Fait au Haillan, le 15 novembre 2020
Le Haillan, November 15th, 2020
Le Haillan, 15. November 2020

Le Président
President
Vorstandsvorsitzender

CERTIFICATIONS INTERNATIONALES
WORLD CERTIFICATIONS



